



OMEGA 160

Guía de instalación y puesta en marcha



INSTRUCCIONES GENERALES

Motorreductor central para persianas con muelles o poleas con fleje de compensación.

En conformidad a la directiva EN 60335-2-95, el motorreductor debe ser instalado en el interior de un cajón cuando deba trabajar a una altura superior a 2,5 m.

- Este aparato está diseñado para cumplir con los más estrictos estándares de seguridad de la industria y cumple con las directivas europeas de baja tensión 2006/95/CE (ex 73/23/CE) y EMC 2004/108/CE (ex 89/366/CE).
- La instalación debe ser realizada de acuerdo con la normativa vigente en materia de instalaciones. El fabricante declina toda responsabilidad en caso de una instalación incorrecta o de uso impropio del producto.
- Para que la instalación cumpla con la normativa. Debe preverse un seccionador omnipolar cuya distancia de apertura de los contactos sea de al menos 3 mm. Para el cableado eléctrico, si no se especifica lo contrario, y utilizando un cuadro de maniobras para el control del automatismo, utilice cable 3x1,5 mm para alimentar el sistema, y un cable 3x0,5 mm sin toma de tierra para accionar el pulsador o llavín, que a su vez debe cumplir con la norma EN 60335-2-95. **EL MOTOR DEBE CONECTARSE A TIERRA.**
- Instale el motor a una altura mínima de 2,5 m. Coloque los elementos de comando (llavín, pulsador, etc.) lejos de cualquier parte móvil, pero lo más cerca posible para comprobar el movimiento del automatismo, a una altura mínima de 1,5 m. El sistema de desbloqueo manual debe estar siempre en servicio y fácilmente accesible. Siga estrictamente las indicaciones dadas en estas instrucciones.
- Si el desbloqueo manual no puede ser operado desde el exterior, asegúrese de que el local disponga de una entrada secundaria.
- Después de la instalación:
 - verificar los movimientos del automatismo (mantener a la gente alejada de la puerta hasta que esté completa-

mente cerrada).

- Verificar el correcto funcionamiento de los finales de carrera.
- Se deben instalar dispositivos de seguridad específicos para evitar que las operaciones accidentales o no deseadas de apertura o cierre del automatismo puedan representar un peligro para personas o cosas que puedan interferir con el movimiento de la puerta.
- Verificar el correcto funcionamiento del desbloqueo manual e instruir a todos los usuarios sobre el uso correcto del mismo.



USO

Leer detenidamente las presentes instrucciones y guardarlas para posibles eventuales consultas.

El aparato está concebido para un uso ocasional. Su uso continuo se limita a un máximo de 4 minutos aproximadamente. Evitar las maniobras innecesarias o demasiado frecuentes para evitar el sobrecalentamiento; el motor está de todas formas protegido por una sonda térmica que interrumpe la alimentación en caso de sobrecalentamiento y restaura las funciones normales después de un período de enfriamiento. En cualquier caso, **MANTENGA EL CONTROL REMOTO LEJOS DEL ALCENCE DE LOS NIÑOS.**

Vigile el movimiento de la puerta y mantenga a cualquier persona a una distancia prudencial hasta que haya finalizado su maniobra.

Verificar el correcto funcionamiento de los finales de carrera y de los dispositivos de seguridad.

Si el usuario no puede hacer funcionar la automatización o detecta anomalías, debe llamar inmediatamente al instalador.



MANTENIMIENTO

El aparato no requiere mantenimiento. Los eventuales sistemas de desbloqueo y dispositivos de seguridad deben ser revisados al menos cada seis meses. Si el usuario final no puede verificar el correcto funcionamiento, debe organizar un programa de mantenimiento con el instalador.



DATOS TECNICOS

MODELO	Diámetro de eje (mm)	Diámetro de polea (mm)	Potencia (W)	Consumo (A)	Alimentación
OMEGA 160	33* - 42* - 48* - 60 * Con reducción	200 - 220* * Con expansor	610	2,5	230 V - 50 Hz

MODELO	Clase de aislamiento motor	r.p.m.	Condensador (µF)	Fuerza motor (Nm)	Fuerza de elevación
OMEGA 160	B	10	20	160	150 Kg

MODELO	Límite de recorrido (finales de carrera)	Peso	Temperatura de funcionamiento
OMEGA 160	6 m	9 Kg	-20°C ÷ +85°C

- Cuerpo en aluminio, engranajes en acero y cojinetes de bolas.
- Motor asíncrono de 4 polos 1400 r.p.m.
- Protección térmica del motor: 160°C.
- Fácil ajuste de los finales de carrera

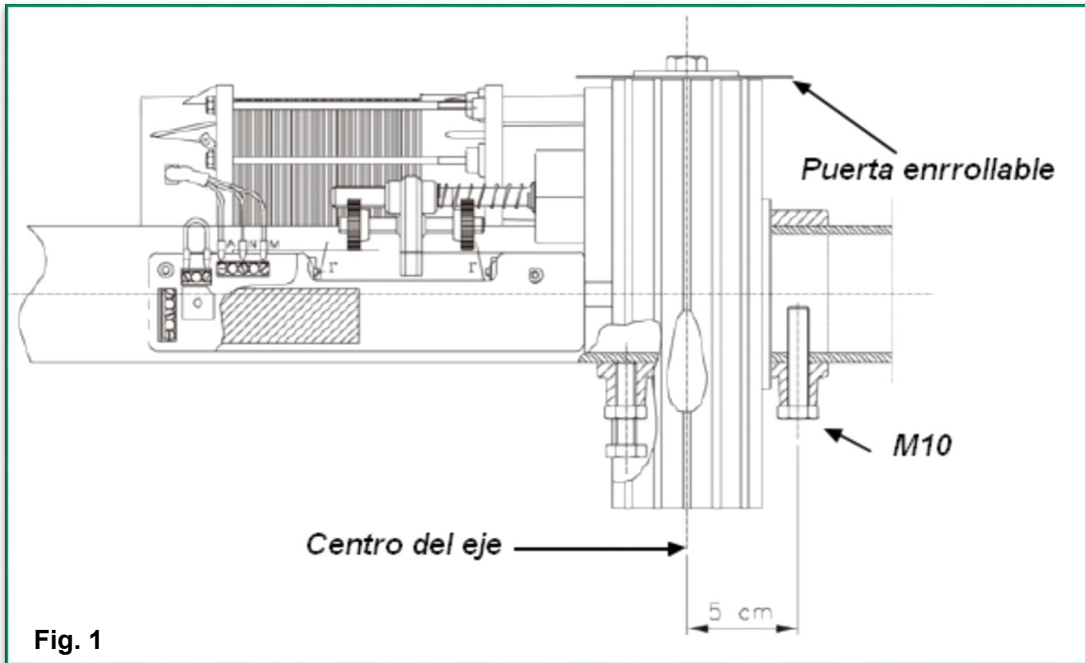
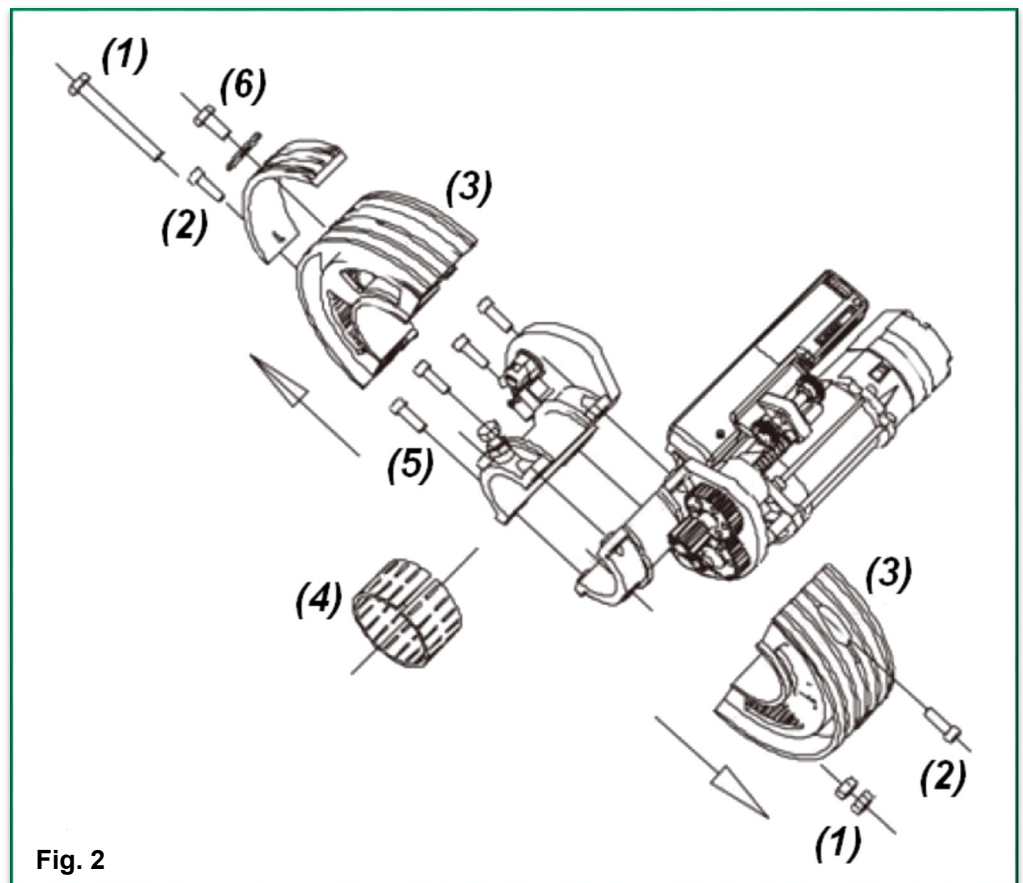
Fig. 1

Fig. 2

1. Es importante determinar el punto central del eje. Después, realizar un orificio perfectamente perpendicular al eje, de 10 mm de diámetro aproximadamente a 5 cm del centro. (figura 1).
2. Retirar el tornillo M10 (1).
3. Retirar la corona en sus dos mitades (3) retirando los tornillos M8 (2) usando una llave hexagonal de 6 mm.
4. Retirar cuidadosamente la banda negra de plástico (4).
5. Separar en sus dos mitades el cuerpo del motor retirando los cuatro tornillos M8 (5) usando una llave hexagonal de 6 mm.

6. Si el eje es de un diámetro inferior a 60 mm, será preciso utilizar el reductor apropiado, posicionándolo sobre el agujero de 10 mm previamente realizado en el punto 1.
7. Volver a unir las dos mitades del cuerpo del motor abarcando el eje de la puerta y fijándolas con los cuatro tornillos M8 (5) según indica la figura 3.

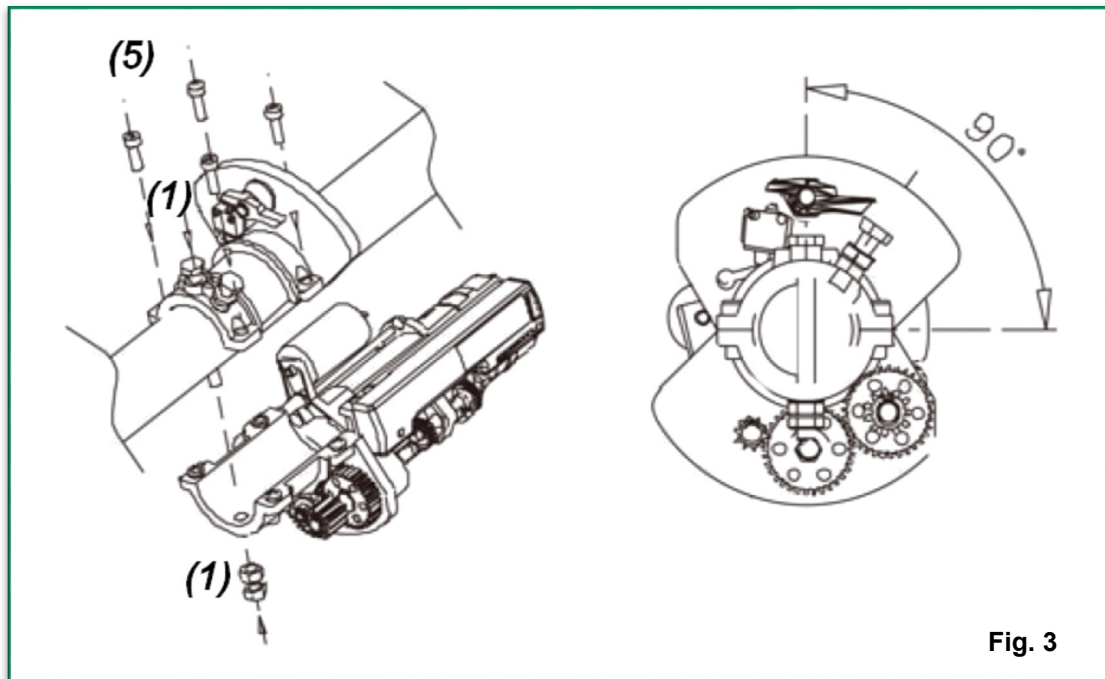

Fig. 3

8. Con el tornillo M10 (1) fijar el motor al eje a través del agujero de 10 mm previamente efectuado en el paso 1.
9. Instalar de nuevo la banda negra de plástico (4).

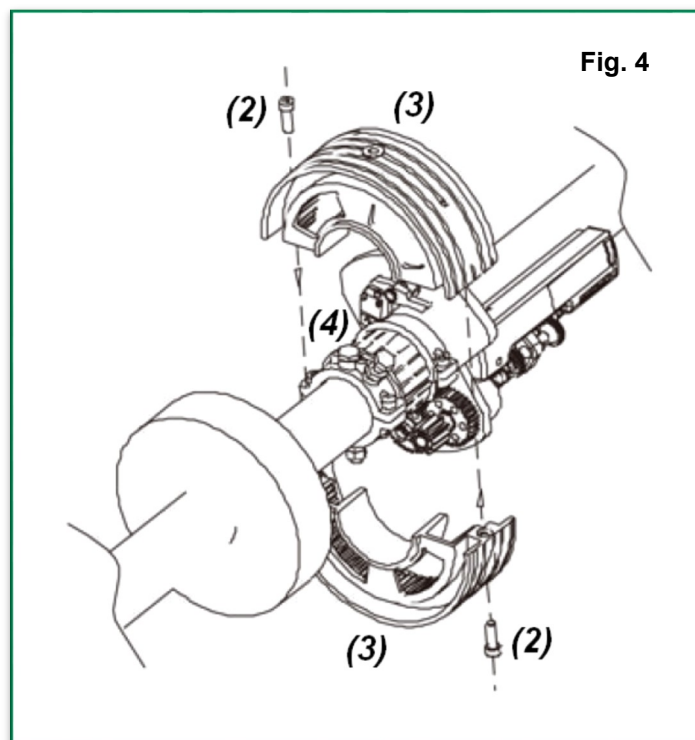
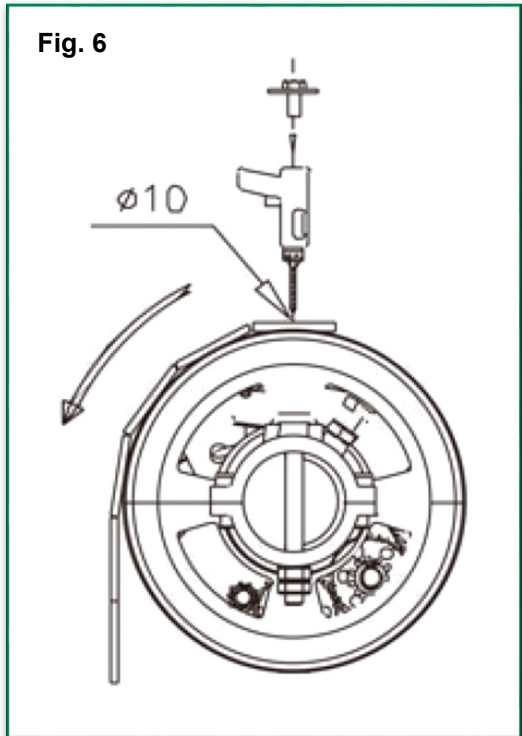
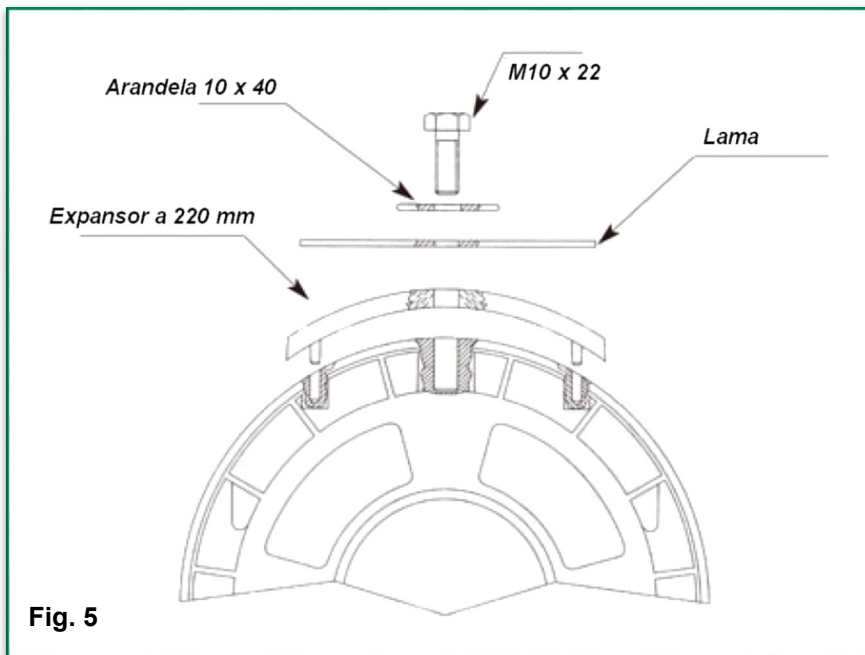
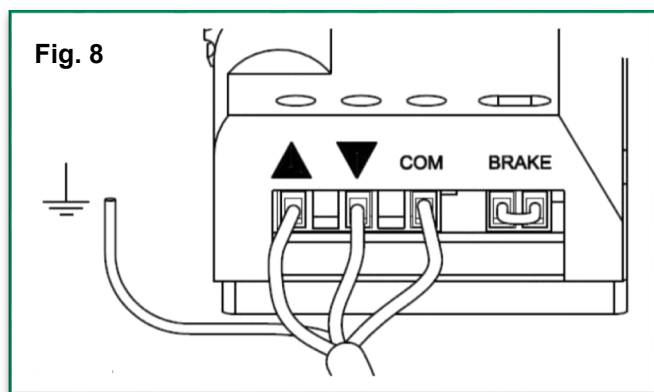
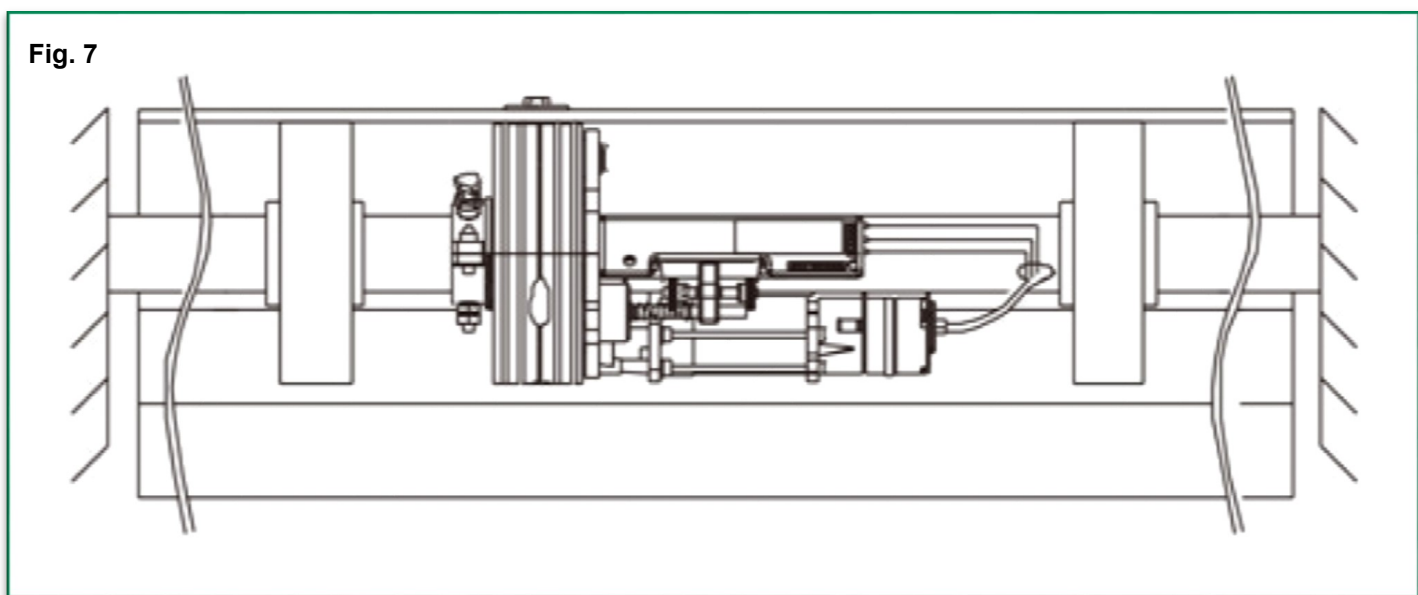

Fig. 4

10. Volver a colocar la corona (3) fijándola con los tornillos M8 (2).
11. Agujerear la última lama de la persiana con una broca de 12 mm coincidiendo con el agujero M10 de la corona.
12. Fijar la persiana a la corona usando el tornillo M10. Si las poleas fueran de 220 mm usar el expansor (figura 5).



12. Realizar un agujero de unos 12,5 mm en el eje para el paso del cable eléctrico y del electrofreno.
13. Realizar las conexiones eléctricas.



NOTA: El electrofreno viene instalado y conectado de fábrica. Si se desea retirar, deben puentearse los bornes "BRAKE", tal y como marca la figura 8.

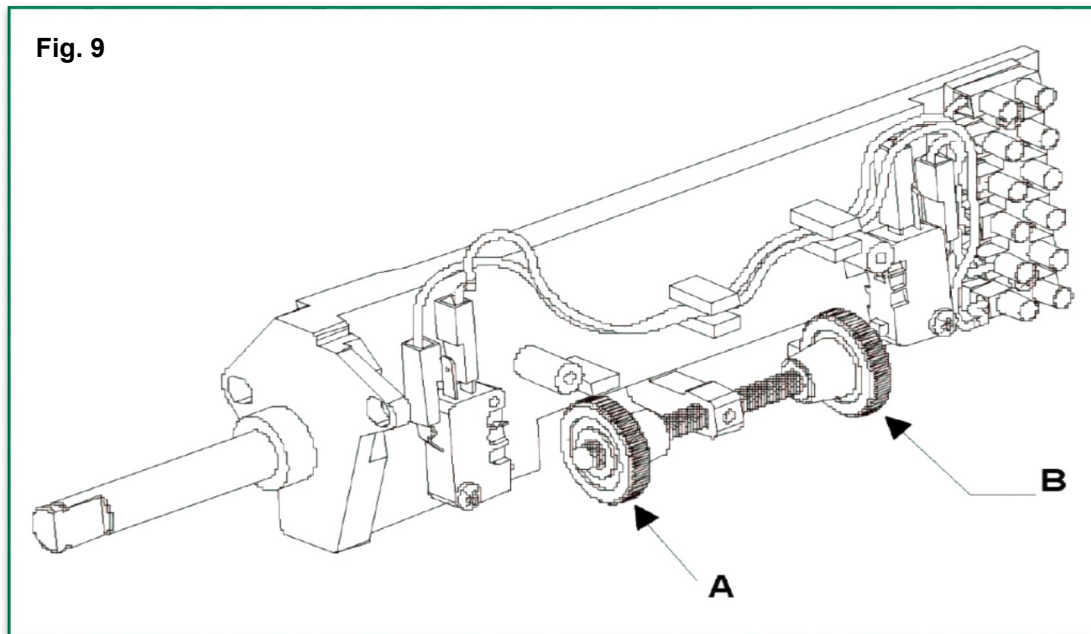

Si el motor se ha instalado como en la figura 7, con la persiana cerrada girar la ruleta B hasta que toque el micro de final de carrera de cierre. Luego solo hay que ir ajustando la ruleta A para que haciendo la maniobra eléctrica de subida, la persiana se detenga en la posición deseada.

Si el motor se instala invertido respecto a la figura 7, los finales de carrera quedan también a la inversa (ruleta A sería la del final de carrera de cierre, y B la de abrir).

FORSA GALICIA

Ramón Farré, 6. 27880 BURELA - **LUGO** | Tel-Fax. 982 585 410 | forsagalicia@forsa.es

FORSA ARAGON

Vidal de Canellas, 7 izq. 50005 **ZARAGOZA** | Tel-Fax. 976 352 323 | forsaaragon@forsa.es

FORSA LEVANTE

Retor, 3. 46006 **VALENCIA** | Tel-Fax. 963 336 830 | forsalevante@forsa.es

FORSA CENTRO

Valdelacueva, 1. 28880 MECO - **MADRID** | Tel-Fax. 918 257 702 | forsacentro@forsa.es

FORSA SUR

Calle 6, Nave 50. Pol. Ind. La Red. 41500 ALCALA DE GUADAIRA - **SEVILLA**

Tel. 955 634 496 - Fax. 955 634 497 | forsasevilla@forsa.es

FORSA SUR

José Gálvez y Aranda, parc. 31-32, nº 4 Pol. Ind. De Las Quemadas. 14014 **CORDOBA**

Tel. 957 326 729 - Fax. 957 326 541 | forsacordoba@forsa.es