

- ① IT Automatismo elettromeccanico per barriera veicolare
Istruzioni per installazione uso e manutenzione
- ① EN Electromechanical control device for vehicular barriers
Instructions for installation, use and maintenance
- ① FR Automatisme electromecanique pour barriere pour véhicules
Instructions d'installation et d'entretien
- ① DE Elektromechanischer antrieb für fahrzeugschranken
Installations-, Bedienungs- und Wartungsanleitungen
- ① ES Automatismos electromecanicos para barréras vehicular
Instrucciones para la instalación, el uso y el mantenimiento

newUP&DOWN

CE

INTRODUZIONE

Il libretto di **INSTALLAZIONE USO E MANUTENZIONE** è destinato agli installatori, agli utilizzatori ed agli operatori della manutenzione.

Leggere attentamente il libretto prima di installare il prodotto, utilizzarlo e prima di eseguire manutenzione ordinaria o straordinaria.

Le operazioni che, se non effettuate correttamente, possono presentare rischi, sono indicate con i simboli:



FOLGORAZIONE SCHIACCIAMENTO

INTRODUCTION

The **INSTALLATION, USE AND MAINTENANCE** handbook is for installers, users and maintenance engineers.

Please read it carefully before installing the appliance, before using it and before routine or extraordinary maintenance work.

Operations that, if not carried out correctly, can be risky, are indicated with the following symbols:



ELECTROCUTION CRUSHING

AVANT-PROPOS

Cette notice est destinée aux installateurs, aux utilisateurs et aux techniciens chargés de l'entretien.

Lisez attentivement cette notice, avant d'installer l'automatisme, de l'utiliser et avant de procéder à son entretien ordinaire ou extraordinaire.

Les opérations présentant des risques si elles ne sont pas effectuées correctement sont signalées avec les symboles :



ELECTROCUTION ECRASEMENT

EINLEITUNG

Das **INSTALLATIONS-, BETRIEBS- UND WARTUNGSHANDBUCH** ist für die Installateure, Anwender und Wartungsfachmänner bestimmt.

Das Handbuch ist vor der Installation des Produkts sowie vor der ordentlichen und außerordentlichen Wartung sorgfältig zu lesen.

Wenn die durch folgende Symbole gekennzeichneten Eingriffe nicht korrekt durchgeführt werden, kann es zu Gefahrensituationen kommen:



STROMSCHLAG QUETSCHUNG

INTRODUCCIÓN

El folleto de **INSTALACIÓN, USO Y MANTENIMIENTO** se destina a instaladores, usuarios y operadores de mantenimiento.

Leer detenidamente el folleto antes de instalar el producto, utilizarlo y efectuar el mantenimiento ordinario o extraordinario.

Las operaciones que, si no son efectuadas correctamente, pueden conllevar riesgos, vienen indicadas con los símbolos:

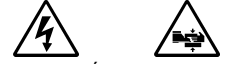

ELECTROCUCIÓN APLASTAMIENTO

GENERALITA'

La barriera automatica elettromeccanica newUP&DOWN è stata progettata per gestire passaggi con luce fino a 6 metri nel rispetto delle normative europee. E' la soluzione ideale per la gestione veicolare. E' adatta ad un utilizzo di tipo residenziale e/o condominiale.

GENERAL

The automatic electromechanical barrier newUP&DOWN is designed to control passage openings up to 6 metres wide in compliance with European standards. It is the ideal solution for managing vehicle traffic. It is suitable for residential and/or condominium use.

GENERALITES

La lisse automatique électromécanique newUP&DOWN a été conçue pour gérer les passages jusqu'à une hauteur de 6 m dans le respect de la législation européenne. Est la solution idéale pour contrôler le trafic routier. Elle est adaptée à une utilisation de type résidentiel et/ou de copropriétés.

ALLGEMEINES

Die automatisch elektromechanische Schranke newUP&DOWN wurde für Durch und Einfahrten mit einer Breite von maximal 6 Metern entwickelt und entspricht den EU-Normen. Es ist die ideale Lösung zum Verwalten des Straßenverkehrs. Die Schranke ist für den Einsatz in Wohnanlagen und/oder Apartmenthäusern geeignet.

GENERALIDAD

La barrera automática electromecánica newUP&DOWN ha sido diseñada para controlar pasos con ancho de hasta 6 metros, según las normas europeas. Es la solución ideal para la gestión del tráfico de vehículos. Es apta para un uso de tipo residencial y/o de comunidad.

SCHEDA TECNICA - TECHNICAL DATA SHEET - FICHE TECHNIQUE - TECHNISCHES BLATT - FICHA TÉCNICA

ALIMENTAZIONE • POWER • ALIMENTATION • STROMVERSORGUNG • ALIMENTACIÓN	230 V ± 10% 50/60 Hz
MOTORE • MOTOR • MOTEUR • MOTOR • MOTOR	24Vdc 70W
POTENZA ASSORBITA • ABSORBED POWER • PUISSANCE ABSORBÉE • LEISTUNGS-AUFNAHME • POTENCIA ABSORBIDA	100 W
CENTRALINA • CONTROL UNIT • CENTRALE • STEUEREINHEIT • CENTRALITA	LOG-BR
BATTERIE • BATTERIES • BATTERIE • BATTERIEN • BATERÍAS	2 x 12V 2,2A/h
SICUREZZA ALL'URTO • IMPACT SAFETY • SECURITE AU CHOC • STOSSSICHERHEIT • SEGURIDAD AL CHOQUE	Encoder (optical)
TEMPO DI APERTURA SENZA RALLENTAMENTO • OPENING TIME WITHOUT SLOWING • DELAI D'OUVERTURE SANS RALENTISSEMENT	
ÖFFNUNGSDAUER OHNE GESCHWINDIGKEITSABNAHME • TIEMPO DE APERTURA SIN RALENTIZACIÓN	2,5÷6 sec. (nU&D.4); 4÷8 sec. (nU&D.5 - nU&D.6)
LUNGHEZZA BARRA MAX • MAX ARM LENGTH • LONGUEUR DE LA LISSE MAX • BAUMBREITE MAX • LONGITUD BARRA MAX	BL-SMALL: max 4 m (nU&D.4); 5 m (nU&D.5)
	Ø85x1,5: max 6 m (nU&D.6)
TEMP. DI ESERCIZIO • WORKING TEMP. • TEMPÉRATURE D'EXERCICE • BETRIEBSTEMPERATUR • TEMP. DE OPERACIÓN	-20 +60 °C
MANOVRE IN 24h • MANOEUVRES IN 24h • NOMBRE DE MANOEUVRES EN 24h • MANÖVER IN 24 Std • MANIOBRAS EN 24h	800÷1000 man.
GRADO DI PROTEZIONE • PROTECTION LEVEL • INDICE DE PROTECTION • SCHUTZGRAD • GRADO DE PROTECCIÓN	IP 54

1 DIMENSIONI D'INGOMBRO • OVERALL DIMENSIONS
DIMENSIONS HORS-TOUT • ABMESSUNGEN • MEDIDAS

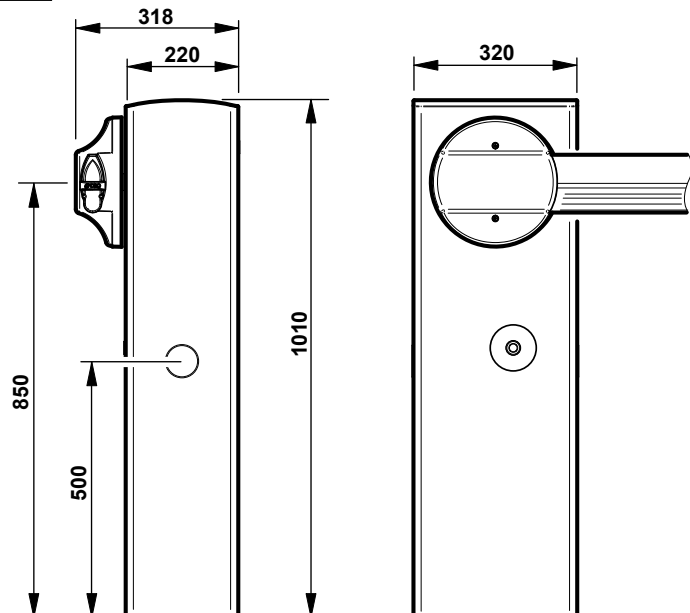

2 BASAMENTO • BASE • BASE • BASIS • BASE

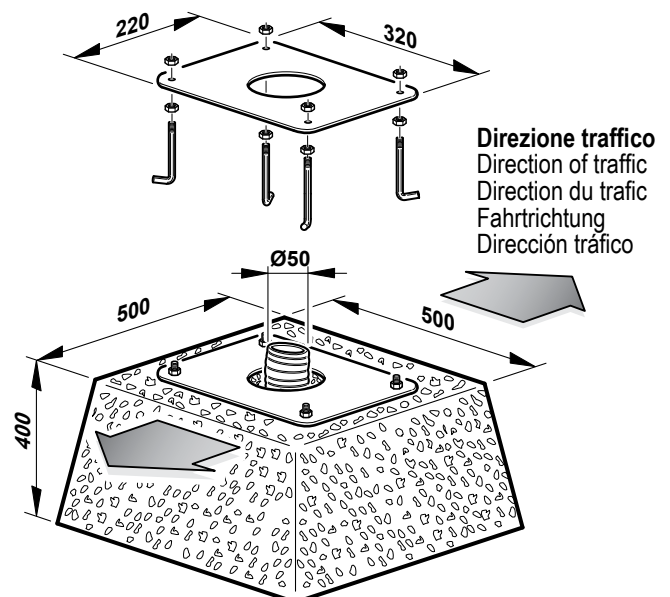

3 DISPOSIZIONE • LAYOUT • DISPOSITION • DISPOSITION • DISPOSICIÓN

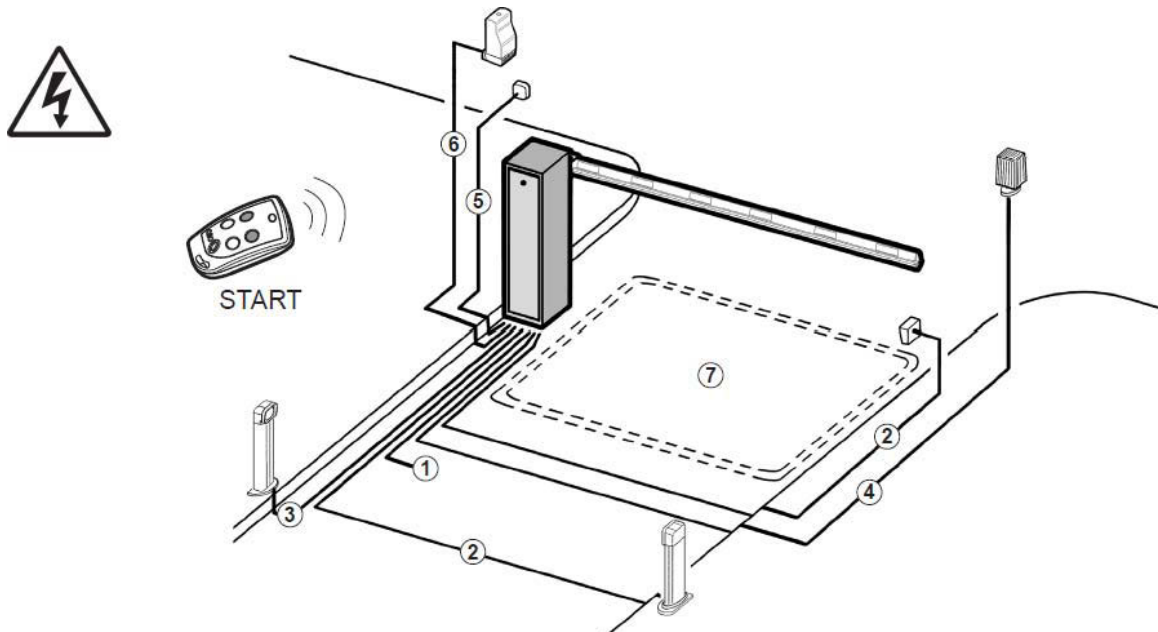

①	Linea Monofase - Single-phase line - Ligne monophasée Einphasenleitung - Línea monofásica	2 x 1,5 + T
②	Fotocellula Trasmitt. - Transmitter photocell - Photocellule émettrice Senderfotozelle - Fotocélula transmisor	2 x 0,5
③	Fotocellula Ricev. - Receiver photocell - Photocellule réceptrice Empfängerfotozelle - Fotocélula receptor	4 x 0,5

④	Lampeggiante - Flashing light - Clignotant Blinkleuchte - Indicador intermitente	2 x 0,5
⑤	Selettore a chiave - Key selector - Sélecteur à clé Schlüsselschalter - Selector de llave	3 x 0,5
⑥	Ricevente - Receiver - Récepteur - Empfänger - Receptor	4 x 0,5
⑥	Antenna - Antenna - Antenne - Antenne - Antena	RG58
⑦	Spirale magnetica - Magnetic coil - Spirale magnétique Magnetspirale - Espiral magnética	

4 FISSAGGIO STRUTTURA • FIXING THE STRUCTURE • FIXATION STRUCTURE STRUKTURBEFESTIGUNG • FIJACIÓN ESTRUCTURA

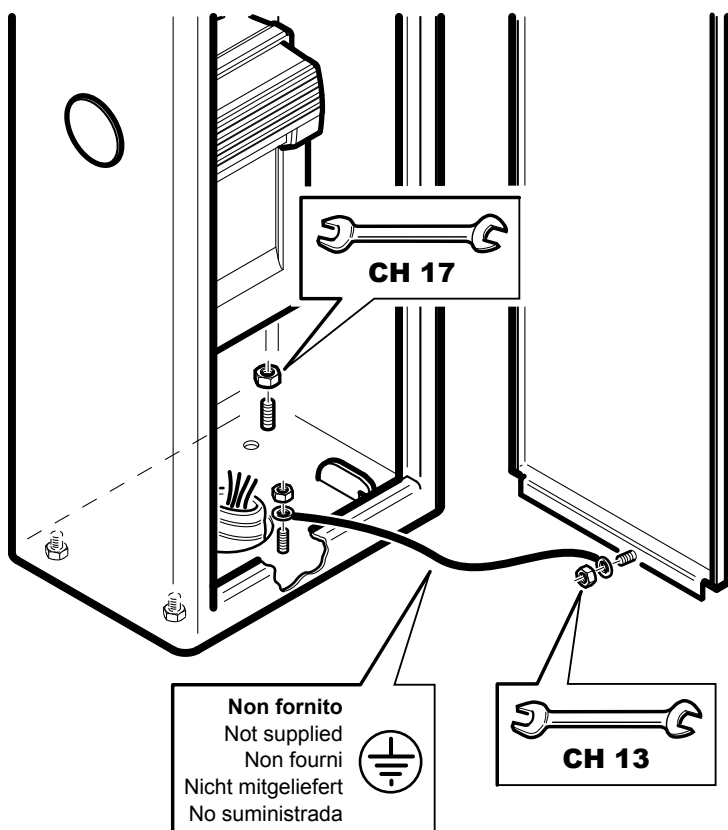

Regolare l'angolazione della struttura
Structure angling adjustment
Réglez l'angulation de la structure.
Den Strukturwinkel einstellen.
Ajustar la inclinación de la estructura

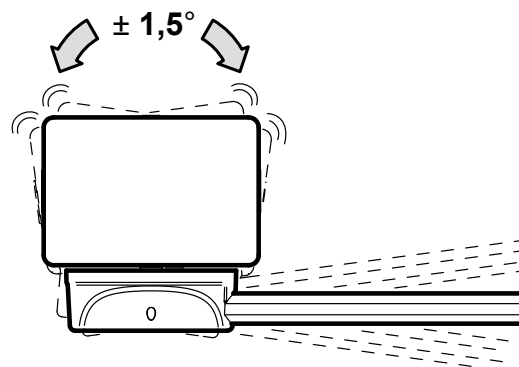

5 ASSEMBLAGGIO BARRA • MOUNTING THE ARM • ASSEMBLAGE LISSE • BAUMZUSAMMENBAU • MONTAJE BARRA

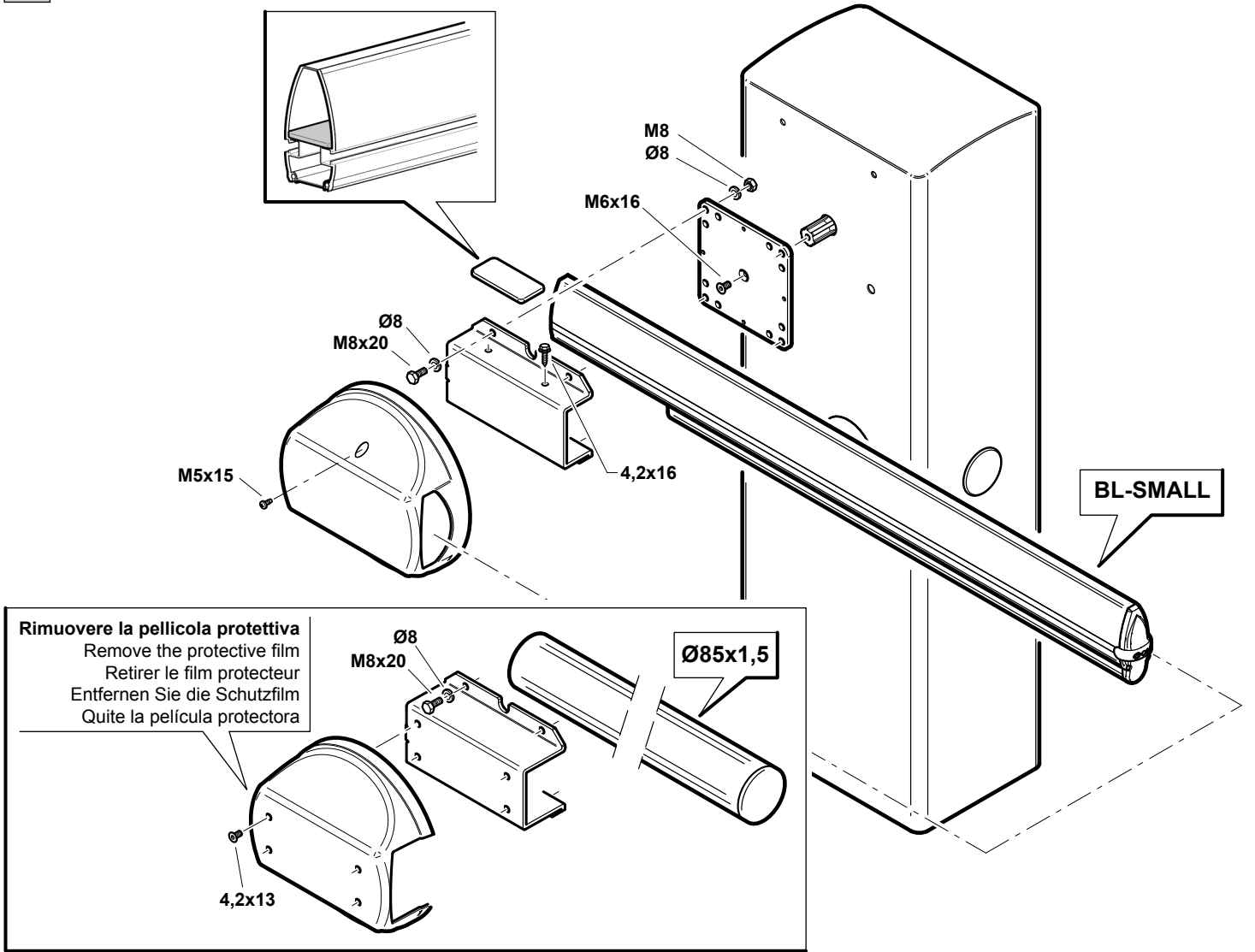

**6 REGOLAZIONE FINECORSA • ADJUSTING THE LIMIT SWITCH • REGLAGE FIN DE COURSE
EINREGULIERUNG DES ENDANSCHLAGS • AJUSTE FINAL DE CARRERA**

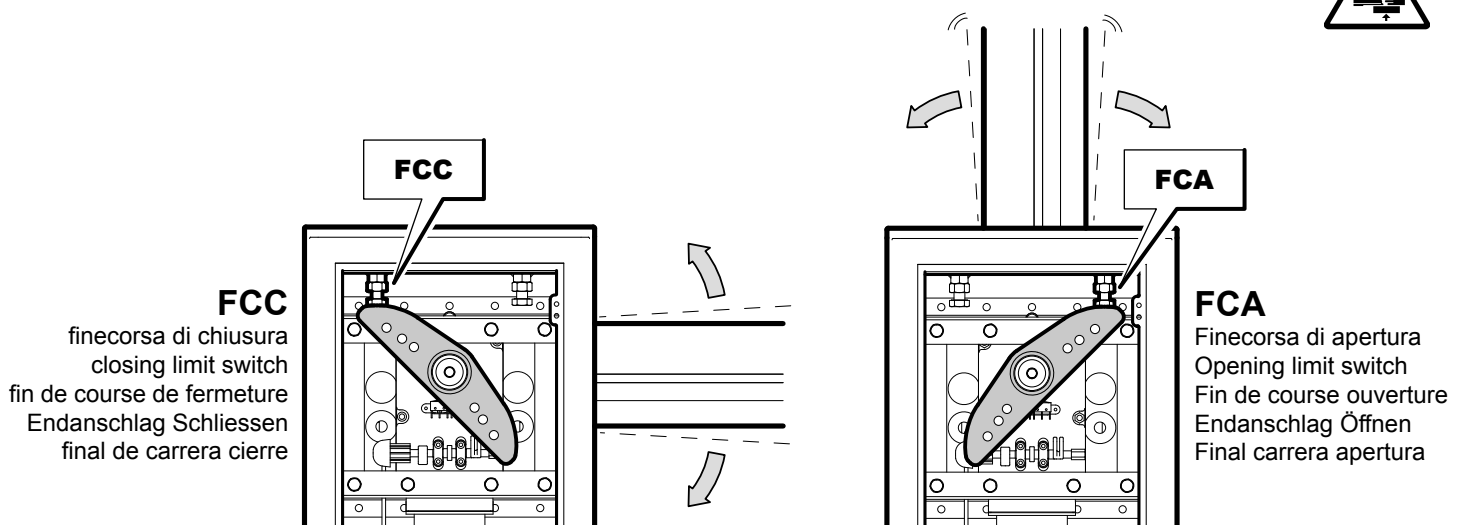

Montaggio barra e regolazione finecorsa su barriera **SINISTRA**
Mounting the arm and adjusting the limit switch on the **LEFT** barrier
Montage lisse et réglage fin de course sur lisse **GAUCHE**
Baumontage und Endschaltereinregulierung an **LINKER** Schranke
Montaje barra y ajuste final de carrera en barrera **IZQUIERDA**

7 MONTAGGIO MOLLA • ASSEMBLING THE SPRING • MONTAGE RESSORT • FEDERMONTAGE • MONTAJE MUELLE

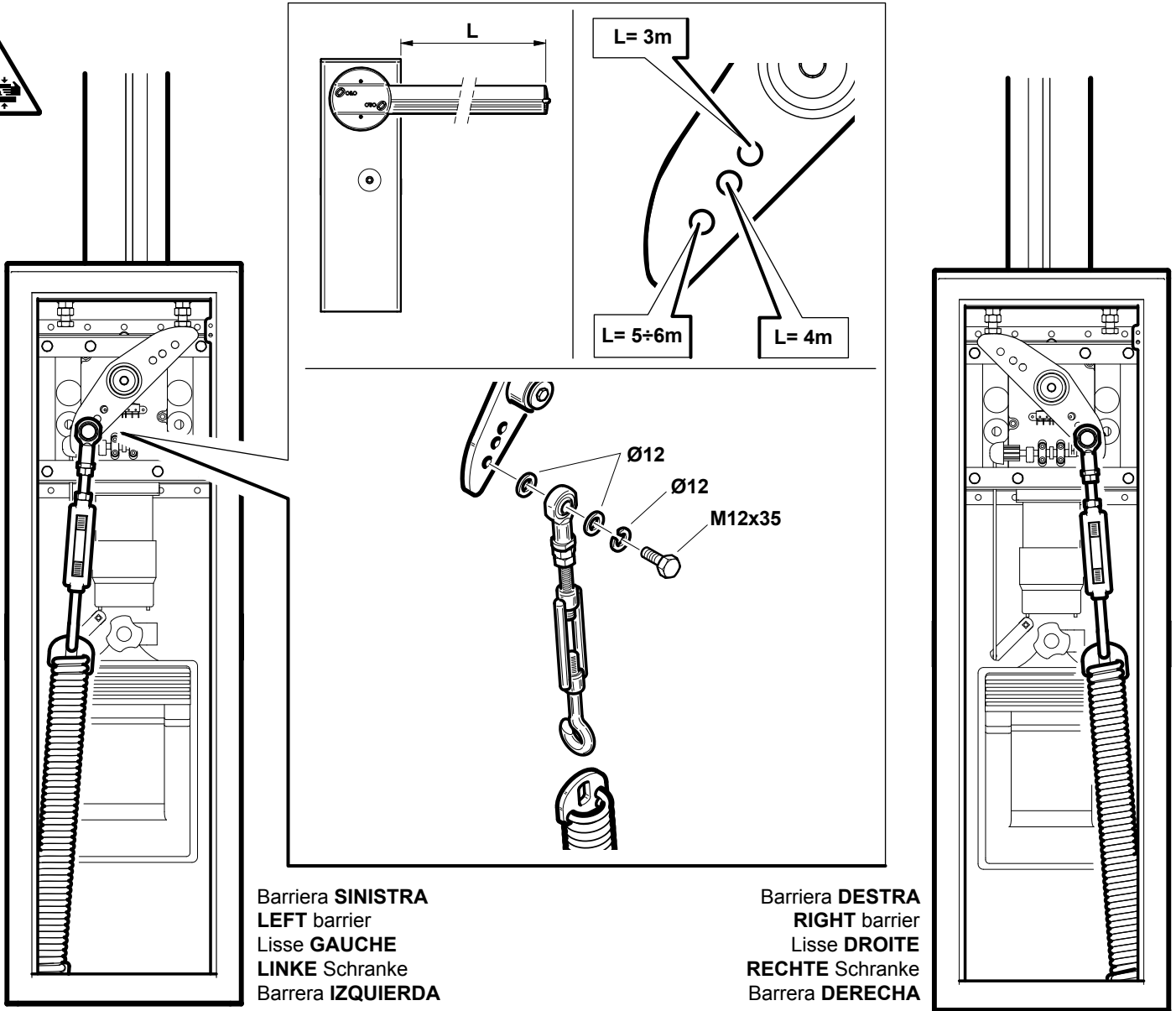

Barriera **SINISTRA**
LEFT barrier
 Lisse **GAUCHE**
LINKE Schranke
 Barrera **IZQUIERDA**

Barriera **DESTRA**
RIGHT barrier
 Lisse **DROITE**
RECHTE Schranke
 Barrera **DERECHA**

8 MANOVRA MANUALE • MANUAL MANOEUVRE • MANOEUVRE MANUELLE • MANUELLES MANÖVRIEREN
 MANIOBRA MANUAL

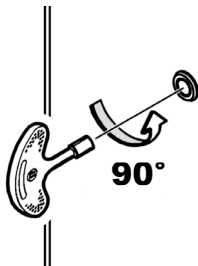

Sbloccaggio barriera
 Releasing the barrier
 Déblocage de la lisse
 Schranke entsperren
 Desbloqueo barrera

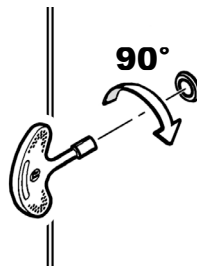

Bloccaggio barriera
 Locking the barrier
 Blocage de la lisse
 Schranke sperren
 Bloqueo barrera



Prima di effettuare qualsiasi intervento sull'impianto togliere l'alimentazione elettrica.
 Always disconnect the electricity before attempting any work on the system.
 Coupez l'arrivée de courant électrique avant toute intervention sur l'automatisme.
 Vor jeglichen Eingriffen an der Anlage ist die Stromversorgung zu unterbrechen.
 Antes de cualquier operación en la instalación, cortar la alimentación eléctrica.

9

EQUILIBRATURA DELLA BARRA • BALANCING THE ARM • EQUILIBRAGE DE LA LISSE • AUSBALANCIERUNG DES BAUMES EQUILIBRADO DE LA BARRA

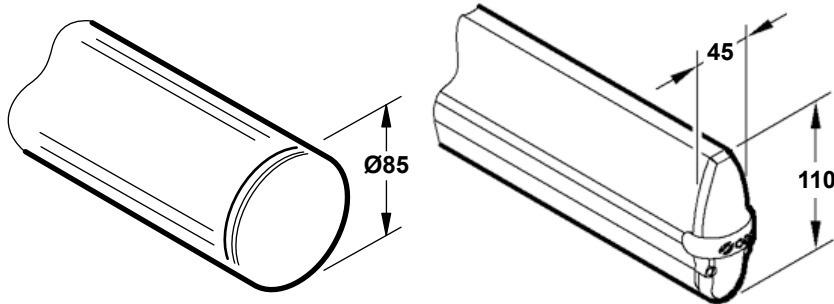
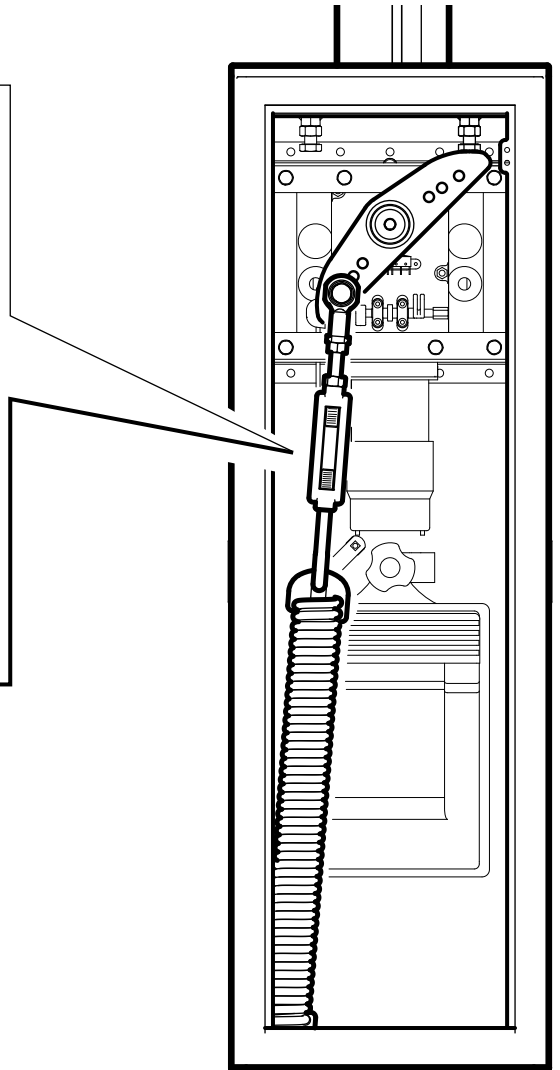
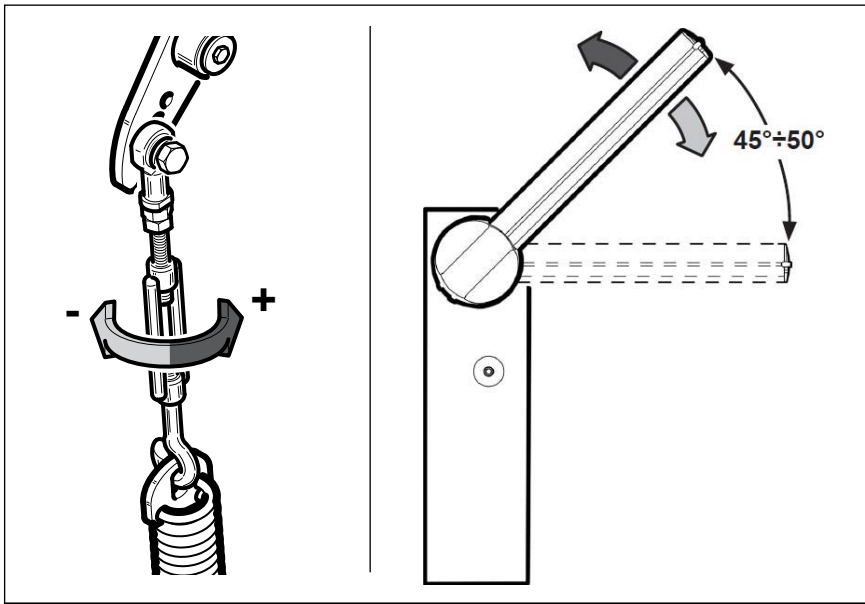

Non appesantire la barra applicando altri accessori
 Do not weigh the arm down by applying other accessories
 Ne pas alourdir la lisse en y appliquant d'autres accessoires
 Den Baum nicht durch die Installation von weiterem Zubehör belasten
 No aumentar el peso de la barra poniendo otros accesorios

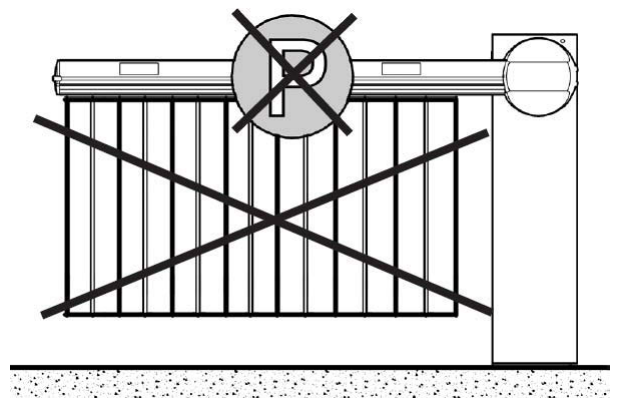

10

COLLEGAMENTI ELETTRICI • ELECTRICAL CONNECTIONS • BRANCHEMENTS ELECTRIQUES • ELEKTRISCHE ANSCHLÜSSE • CONEXIONES ELÉCTRICAS



- Consultare il manuale d'installazione e uso della centralina **LOG-BR**
- Consult the **LOG-BR** control unit's installation and operating manual
- Consulter le manuel d'installation et d'utilisation de la centrale **LOG-BR**
- Die Installations und Bedienungsanleitungen der Steuereinheit **LOG-BR** nachschlagen.
- Consultar el manual de instalación y uso de la centralita **LOG-BR**

USO	USE	UTILISATION	BETRIEB	USO
<ul style="list-style-type: none"> • Seguire tassativamente le indicazioni contenute nel foglio allegato "AVVERTENZE GENERALI PER LA SICUREZZA". • In caso di manovra manuale seguire le indicazioni descritte al punto 8. 	<ul style="list-style-type: none"> • It is essential to follow the instructions given in the enclosed "GENERAL INSTRUCTIONS FOR SAFETY" sheet. • In the case of a manual manoeuvre, follow the indications described in point 8. 	<ul style="list-style-type: none"> • Suivez scrupuleusement les prescriptions reportées sur la feuille jointe "REGLES GENERALES DE SECURITE". • En cas de manoeuvre manuelle, suivez les indications décrites au paragraphe 8. 	<ul style="list-style-type: none"> • Die in dem beige-stellten Blatt "ALLGEMEINE SICHERHEITSVORSCHRIFTEN" enthaltenen Anleitungen sind strikt zu befolgen. • Beim manuellen Manövrieren sind die unter Punkt 8 beschriebenen Anleitungen zu beachten. 	<ul style="list-style-type: none"> • Seguir tajantemente las indicaciones presentadas en la hoja adjunta "ADVERTENCIAS GENERALES PARA LA SEGURIDAD". • En caso de maniobra manual seguir las indicaciones del punto 8.
MANUTENZIONE ORDINARIA (OGNI 6 MESI)	ROUTINE MAINTENANCE (EVERY 6 MONTHS)	ENTRETIEN ORDINAIRE (TOUS LES 6 MOIS)	ORDENTLICHE WARTUNG (ALLE 6 MONATE)	MANTENIMIENTO ORDINARIO (CADA 6 MESES)
<ul style="list-style-type: none"> • La manutenzione deve essere eseguita solo da personale qualificato. • Controllare lo stato della struttura della barriera. • Controllare lo stato del serraggio barra. • Controllare lo stato della molla e dei relativi ancoraggi. • Controllare l'equilibratura della barra. • Controllare che a fine corsa la barra sia orizzontale e/o verticale • Verificare il funzionamento della manovra di emergenza. • Verificare il funzionamento della centralina e dei dispositivi di sicurezza. 	<ul style="list-style-type: none"> • Maintenance must be carried out by qualified personnel only. • Check the condition of the barrier structure. • Check tightness of the arm. • Check the condition of the spring and relative anchorings. • Check arm balance. • Check that at the end of travel the arm is horizontal and/or vertical • Check operation of the emergency manoeuvre. • Check operation of the control unit and safety devices. 	<ul style="list-style-type: none"> • L'entretien doit être effectué seulement par un personnel qualifié. • Contrôlez la structure de la lisse. • Contrôlez le serrage de la lisse. • Contrôlez l'état du ressort et des fixations correspondantes. • Contrôlez l'équilibrage de la lisse. • Contrôlez l'horizontalité et/ou la verticalité de la lisse en fin de course. • Vérifiez le fonctionnement de la manoeuvre d'urgence. • Vérifiez le fonctionnement de la centrale et des dispositifs de sécurité. 	<ul style="list-style-type: none"> • Die Wartung hat ausschließlich durch Fachpersonal zu erfolgen. • Zustand der Schrankenstruktur überprüfen. • Kontrollieren, dass der Baum korrekt befestsigt ist. • Zustand der Feder und der entsprechenden Verankerungen überprüfen. • Ausbalancierung des Baumes überprüfen. • Kontrollieren, dass der Baum am Endanschlag waagrecht oder senkrecht ist. • Funktionstüchtigkeit des Notmanövers überprüfen.. • Funktionstüchtigkeit der Steuereinheit und der Sicherheitsvorrichtungen überprüfen. 	<ul style="list-style-type: none"> • El mantenimiento debe ser efectuado sólo por personal cualificado. • Comprobar el estado de la estructura de la barrera. • Comprobar el estado del apriete de la barra. • Comprobar el estado del muelle y correspondientes fijaciones. • Comprobar el equilibrio de la barra. • Comprobar que a tope de carrera la barra quede horizontal y/o vertical • Verificar el funcionamiento de la maniobra de emergencia. • Verificar el funcionamiento de la centralita y de los dispositivos de seguridad.