

AUTOMATISMOS FOR, S.A.

Avda. del Castell de Barberá 21-27
 Centro Ind. Santiga, Tall. 15 nave 3
 Tel.: 937187654 Fax.: 937191805
 08210 Barberá del Vallés - BARCELONA
 e-mail: forsa@forsa.es

Lea este Manual de Funcionamiento atentamente antes de utilizar el sensor, para garantizar un uso correcto.

La no lectura de este Manual de Funcionamiento puede inducir a un uso incorrecto del sensor y producir lesiones graves o incluso la muerte. Este producto es un interruptor de activación sin contacto ideado para la instalación en el travesaño de una puerta automática. No debe utilizarse para ninguna otra aplicación dado que no podrá garantizarse el funcionamiento correcto ni la seguridad del dispositivo.

Atención:

1. Siga las instrucciones (especialmente la **Nota**) de este Manual de Funcionamiento al instalar y ajustar el sensor.
2. Al especificar el área del sensor, debe asegurarse de que no haya tráfico alguno alrededor de la zona de instalación.
3. Antes de conectar el sensor, revise el cableado para evitar cualquier avería o fallo del equipo conectado al sensor.
4. No lave, desmonte, monte ni repare el sensor por su propia cuenta, dado que puede provocar una sacudida eléctrica o una avería del sensor.
5. Utilice el sensor únicamente de la forma especificada en las instrucciones.
6. Asegúrese de instalar el sensor según lo establecido en la legislación local y en la normativa nacional.
7. Antes de abandonar la zona de instalación, compruebe que el equipo funciona correctamente y proporcione las instrucciones necesarias al propietario/operador del edificio para un funcionamiento correcto de la puerta y del sensor.

ESPECIFICACIONES

Modelo	: RADAR NEW BUTTERFLY/NEPTIS	Salida	: Contacto de relé 1c 50V 0,3A Máx. (Carga de resistencia)
Color	: Plateado	Tiempo de retardo del relé	: 0,5 seg.
Altura de montaje	: Máx. 3,0m	Tiempo de respuesta	: <0,3 seg
Zona de detección	: Vea el "Área de detección"	Rango de temperatura	: -20°C a +55°C
Técnica de detección	: Técnica de reflejo infrarrojo activo	Peso	: 200 g (7,1 oz.)
Ajustes ángulo de detección	: ±4° ajustable en 1° cada clic (fondo/superficie)	Accesorios	: 1 cable de 3 m 2 Tornillos de montaje 1 Manual de funcionamiento 1 Plantilla de montaje 1 Herramienta de ajuste del área
Ajustes ancho de detección	: ±7° ajustable en 3,5° cada clic (derecha/izquierda)		
Alimentación	: 12 a 30V CA/CC		
Intensidad de corriente	: Máx. 160mA (a 12V AC)		
Indicador func.	: Verde / en espera Rojo / 1ª línea de detección activa Naranja / Otra línea de detección (2-4) activa		

* Las especificaciones incluidas en el presente documento están sujetas a modificación sin previo aviso por motivo de mejoras en el aparato.

DIMENSIONES EXTERIORES

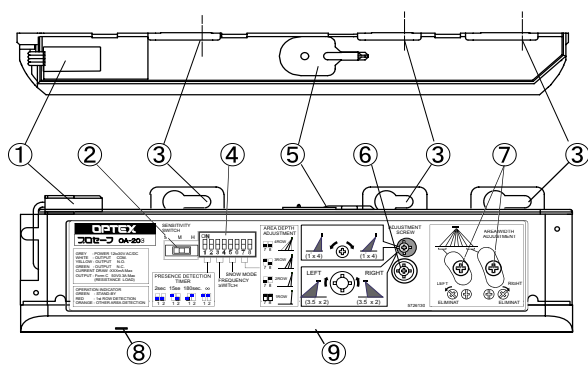
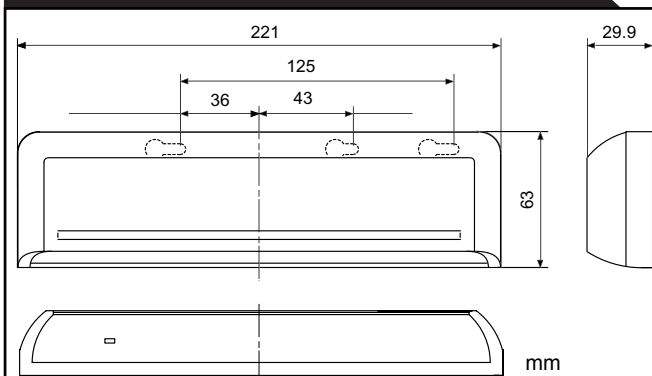

- | | |
|-----------------------------------|---|
| 1 : Conector | 6 : Tornillo de ajuste de área |
| 2 : Conmutador de sensibilidad | 7 : Obturadores de ajuste del ancho de área |
| 3 : Orificios de montaje | 8 : Indicador funcionamiento |
| 4 : Conmutadores para bascular | 9 : Ventanilla de detección |
| 5 : Herramienta de ajuste de área | |

INSTALACION

1

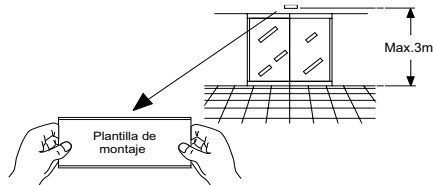

1. Fijar la plantilla de montaje sobre la superficie de montaje.

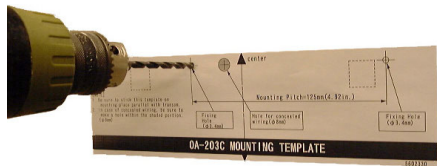

2. Perforar dos orificios de montaje ($\varnothing 3,4$ mm).
3. Para atravesar el cable hasta el travesaño, perforar el orificio de cableado ($\varnothing 8$ mm).
4. Una vez realizados los orificios retirar la plantilla de montaje.

Nota

Compruebe que la altura de montaje se encuentre dentro de los valores establecidos en ESPECIFICACIONES.

2

El cable está instalado para conectar correctamente el controlador de puerta tal como se muestra abajo.

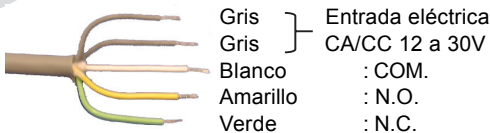

Nota

Conecte el cable cuando se desconecte la alimentación eléctrica principal.

Nota

Cuando pase el cable por el orificio, asegúrese de no rasgar el blindado; de lo contrario puede provocar descarga eléctrica o rotura del sensor.

3

Retirar la cubierta y fijar el sensor con los tornillos.

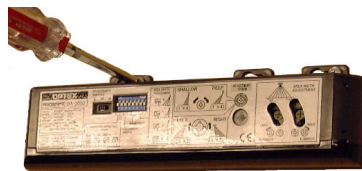

4

Enchufar el conector del sensor al del cable.



5

Conectar la alimentación del sensor. A continuación, ajustar cada área de detección y los interruptores.(Véase "AJUSTES")

Nota Asegúrese de que conecta el cable correctamente a la unidad de control de la puerta antes de conectar la alimentación.

6

1. Vuelva a colocar la tapa del sensor.
2. Si el cableado debe quedar al descubierto, rompa el orificio ciego.

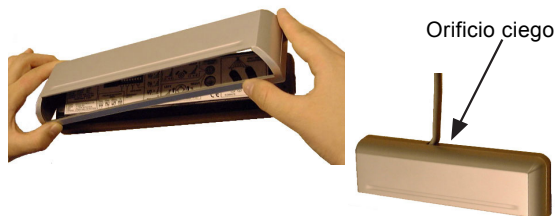

Nota

No utilice el sensor sin la tapa. Instale el sensor en interiores o utilice la cubierta contra lluvia (de venta por separado) cuando utilice el orificio ciego, de lo contrario puede provocar descarga eléctrica o rotura del sensor.

AREA DE DETECCIÓN

Las áreas de detección aparecen en la siguiente figura.

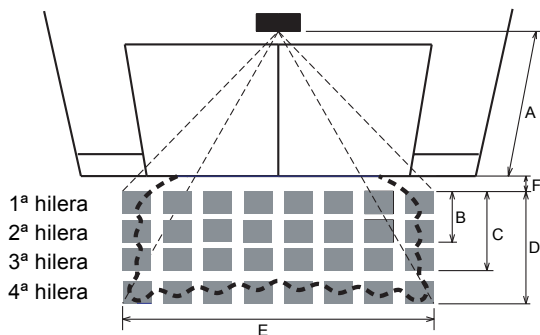

- : Punto de emisión
- : Area de detección

Modo de detección	1ª hilera	2ª hilera	3ª hilera	4ª hilera
Detección de presencia	○	○	×	×
Detección de movimiento	○	○	○	○

Después del ajuste, vuelva a conectar la alimentación y asegúrese de hacer la prueba en las áreas de detección.

* Los valores del cuadro a continuación es de puntos de emisión y no del área de detección. El área de detección real puede volverse menor según la luz ambiente, color/material/velocidad del objeto que entra así como el color/material del piso.

	[m]				
A	2.00	2.20	2.50	2.70	3.00
B	0.28	0.31	0.35	0.38	0.41
C	0.68	0.75	0.85	0.92	1.02
D	1.18	1.30	1.48	1.59	1.77
E	2.10	2.30	2.60	2.80	3.10
F	0.16	0.18	0.20	0.22	0.25

AJUSTES

1

Ajuste del ancho del área

Ajuste el ancho del área con obturadores de ajustes de ancho.

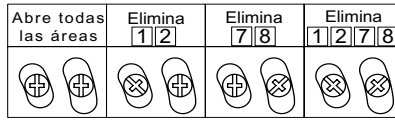

Ajuste del ángulo de ancho Izquierdo o derecho: entre 0° a 7° (3,5° para cada clic)



Area cuando estándar

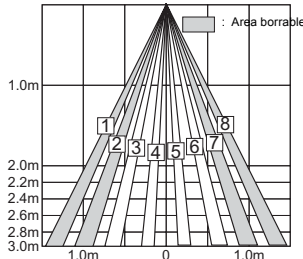

Area cuando cambia 7° a la izquierda

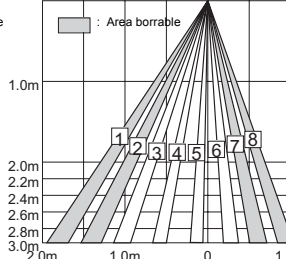

Area cuando cambia 7° a la derecha

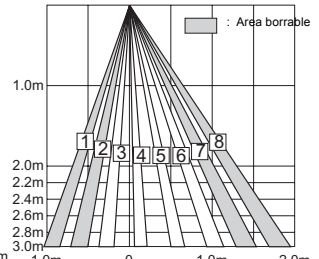

Nota Ajuste el patrón para tráfico real. Puede producir una activación lenta para el tráfico de los lados cuando la áreas laterales están descentradas del obturador.

2

Ajuste de profundidad de área

Ajuste la(s) hilera(s) con conmutadores para bascular 7 y 8.

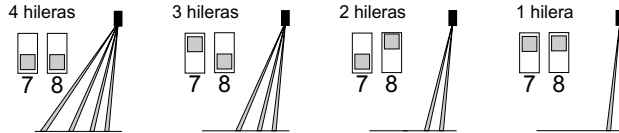

Ajuste del ángulo de profundidad entre -4° a 4° (1° cada clic)

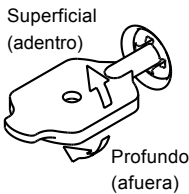

Area cuando estándar

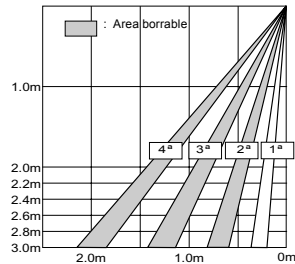

Area cuando cambia -4° a superficial (adentro)

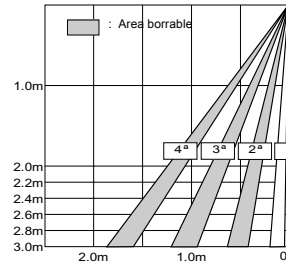

Area cuando cambia 4° a profundo (afuera)

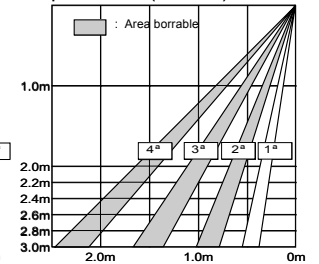

Nota Ajuste el área para el tráfico real. Puede provocar una activación lenta para el tráfico desde el frente cuando se elimina la hilera.

3

Ajuste del conmutador de sensibilidad y conmutadores para bascular

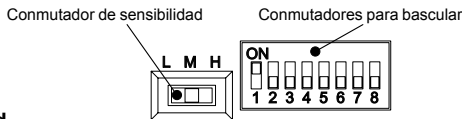

Ajuste de sensibilidad

Ajuste normalmente a "M".
El "H" aumenta la sensibilidad y "L" la reduce.

Ajuste del temporizador de presencia

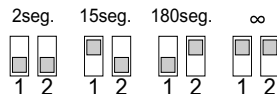

La 1ª hilera y la 2ª hilera de la puerta ofrecen la detección de presencia.

- Selecione el tiempo de detección de presencia.
- Desconecte y vuelva a conectar el interruptor eléctrico. De lo contrario puede dejar la puerta abierta durante el ajuste de tiempo de presencia.
- Después de asegurarse que se cierra la puerta, espere 10 segundos antes de entrar en el área de detección para ajustar el temporizador de presencia.

Ajuste de la función de frecuencia (Prevención de interferencia)

Puede seleccionar cuatro diferentes frecuencias ajustando los conmutaciones para bascular 3 y 4.

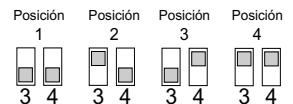

Nota Cuando se instalaron dos o más sensores uno cerca del otro, es posible que interfieran las funciones entre sí. En este caso ajuste la frecuencia para que no se interfieran.

Ajuste del modo de nieve

Ajuste el conmutador para bascular 5 y 6 para nieve. Si se utiliza el sensor en una región con nieve o muchos insectos.

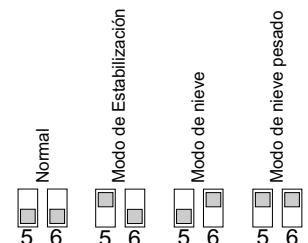

VERIFICACIÓN

Verificar la operación de acuerdo con el diagrama siguiente.

Movimiento de entrada (imagen)	Alimentación desconectada 	Fuera del área de detección 	Entrada en la 3ª o 4ª hilera 	Entrada en la 2ª hilera 	Entrada en la 1ª hilera 	Fuera del área de detección
Estado del sensor	Alimentación desconectada	Espera	Detector de movimiento activo	Detección de movimiento o presencia activo		Espera
Indicador de funcionamiento	Desconectado	Verde	Naranja		Rojo	Verde
Salida						

Nota La puerta puede abrirse justo después de activar.

INFORME DE LOS SIGUIENTES PUNTOS AL PROPIETARIO U OPERADOR DEL EDIFICIO:

1. Al conectar la alimentación de corriente, debe caminar por el área de la imagen del sensor para garantizar un funcionamiento correcto.
2. Siempre debe mantenerse limpia la ventana de detección. Si está sucia, limpiar la ventana con suavidad con un paño húmedo. (No utilice detergente o disolvente.)
3. No lavar el sensor con agua.
4. No desmonte, monte o repare el sensor por su cuenta, porque puede causar una descarga eléctrica o avería del sensor.
5. Póngase en contacto con su instalador o técnico de ventas si desea cambiar esta configuración.
6. No colocar ningún objeto, que se mueva o emita luz en la zona de detección (p. ej. planta, lámpara, etc.)
7. No pinte la ventanilla de detección.

SOLUCIÓN DE PROBLEMAS

Problema	Posible causa	Solución
No funciona.	Potencia de entrada insuficiente.	Ajustar al voltaje.
	Fallo de conexión.	Comprobar el cableado y el conector.
No funciona de forma constante.	Ventanilla de detección sucia.	Limpiar la ventanilla de detección suavemente con un paño húmedo. (No utilice detergente o disolvente.)
	Sensibilidad es baja.	Ajustar el interruptor de sensibilidad a "H".
Funciona por sí solo (imágenes fantasma)	Hay un objeto que se mueve o emite luz en el área de detección. (p. ej.: planta, iluminación, etc.)	Retirar el objeto.
	Vibración del cabezal.	Asegurar el cabezal. O ajustar el interruptor de sensibilidad a "L".
	Sensibilidad es alta.	Ajustar el interruptor de sensibilidad a "L".
	Hay gotas de agua en la ventanilla de detección.	Instalar en el lugar manteniendo las gotas de agua fuera. O utilizar la cubierta contra lluvia (De venta por separado).
	El área de detección tiene interferencia con el área del otro sensor.	Ajustar la frecuencia a las posiciones diferentes entre sí.
	Los puntos de detección de 1ª hilera están superpuestos con la puerta/cabezal.	Ajusta el área de detección a profundo (afuera).
	Hay un objeto reflejado en el área de detección y se refleja la luz del sol.	Retirar el objeto.
	Se produjo un charco por la lluvia o nieve. El piso quedó húmedo.	Este sensor está equipado con anti-avería. Sin embargo, preste atención a la instalación ya que puede producirse una avería en las condiciones de la izquierda.
El escape del coche y la niebla entran en el área de detección.		
Mantenga en funcionamiento	El temporizador de presencia es infinito y hubo un cambio de condición abrupto en el área de detección.	Volver a conectar la alimentación.



AUTOMATISMOS FOR, S.A.
 Avda. del Castell de Barberá 21-27
 Centro Ind. Santiga, Tall. 15 nave 3
 Tel.: 937187654 Fax.: 937191805
 08210 Barberá del Vallés - BARCELONA
 e-mail: forsa@forsa.es

www.forsa.es
Tel. de atención al cliente: 902 488 444