

# ESPECIFICACIONES TÉCNICAS PUERTAS **CORREDERAS** **CORTAFUEGOS**



# ÍNDICE

Descripción de las puertas Correderas.....	Página 3
Tipos de Puertas Correderas.....	Página 4
Especificaciones Técnicas Puertas Correderas El <sub>2</sub> 60 .....	Página 5
Especificaciones Técnicas Puertas Correderas El <sub>2</sub> 90.....	Página 6
Especificaciones Técnicas Puertas Correderas El <sub>2</sub> 120.....	Página 7
Especificaciones Técnicas Puertas Correderas El <sub>2</sub> 180/240.....	Página 8
Correderas Especiales El <sub>2</sub> 60 / 90 / 120.....	Página 9
Tipos de Guías Superiores.....	Página 10
Tipos de Soportes para la instalación .....	Página 11
Puertas Correderas El <sub>2</sub> con Peatonal Insertada.....	Página 12
Puertas Peatonales El <sub>2</sub> con Estructura Autoportante.....	Página 13



CORREDERA 1 HOJA



CORREDERA 2 HOJAS CONTRAPUESTAS



CORREDERA HOJAS TELESCÓPICAS



## FUNCIONAMIENTO

Las puertas **Correderas Cortafuegos** están diseñadas para el cierre y sectorización de huecos de grandes dimensiones, tanto en la posición siempre abierta, como en su uso intensivo. Su funcionamiento puede ser manual, semiautomático o automático. El cierre está garantizado por un contrapeso que actúa sobre la hoja.

Cuando la señal de alarma emite un impulso al electroimán (24 VCC) o el fusible térmico alcanza la temperatura de 68 °C, la puerta queda liberada y es arrastrada por el contrapeso, quedando la puerta totalmente cerrada. Con la acción del fuego, la junta intumescente instalada en el laberinto corta humos de todo el perímetro de la puerta, se expande dejando la puerta totalmente sellada.

El funcionamiento de la puerta en semiautomático o automático consta de motor, cuadro de control electrónico, pulsadores de apertura, cierre, fotocélula y todos los elementos necesarios para una instalación completa.

Excepcionalmente en función automática y semiautomática el cierre está garantizado mediante un SAI.



## GUÍA

La **guía** superior de suspensión es de alta calidad y durabilidad fabricada con material galvanizado. Puede ser de 3 medidas diferentes dependiendo del peso y medida de la puerta. Se instala según las características del hueco de la obra.



## HOJA

Cada hoja está construida con dos chapas de acero pre lacado de 0.6/0.8 mm de espesor, formando paneles de 1150 mm de ancho machiembreado, relleno de lana de roca de alta densidad de 145 kg/m<sup>3</sup> cerrada por sus cantos por un perfil perimetral en U. Uñero incrustado con tirador.

Hoja guiada por la parte inferior mediante rodillo de acompañamiento. Contrapeso unido mediante cables de acero a la hoja. Mediante la pulsación del electroimán, la hoja se cierra.



Las puertas **Correderas Cortafuegos** cumplen con la normativa vigente y para ello certificamos mediante ensayos en laboratorios oficiales en cada una de sus diferentes versiones, su aplicación está legislada en las diferentes ordenanzas de prevención de incendios **NORMA UNE 1634-1**, y **UNE EN 13501-2**

Nuevo ensayo EI2 60/ 90/ 120 por la cara interior del horno.



**CORREDERA PESO DELANTERO**

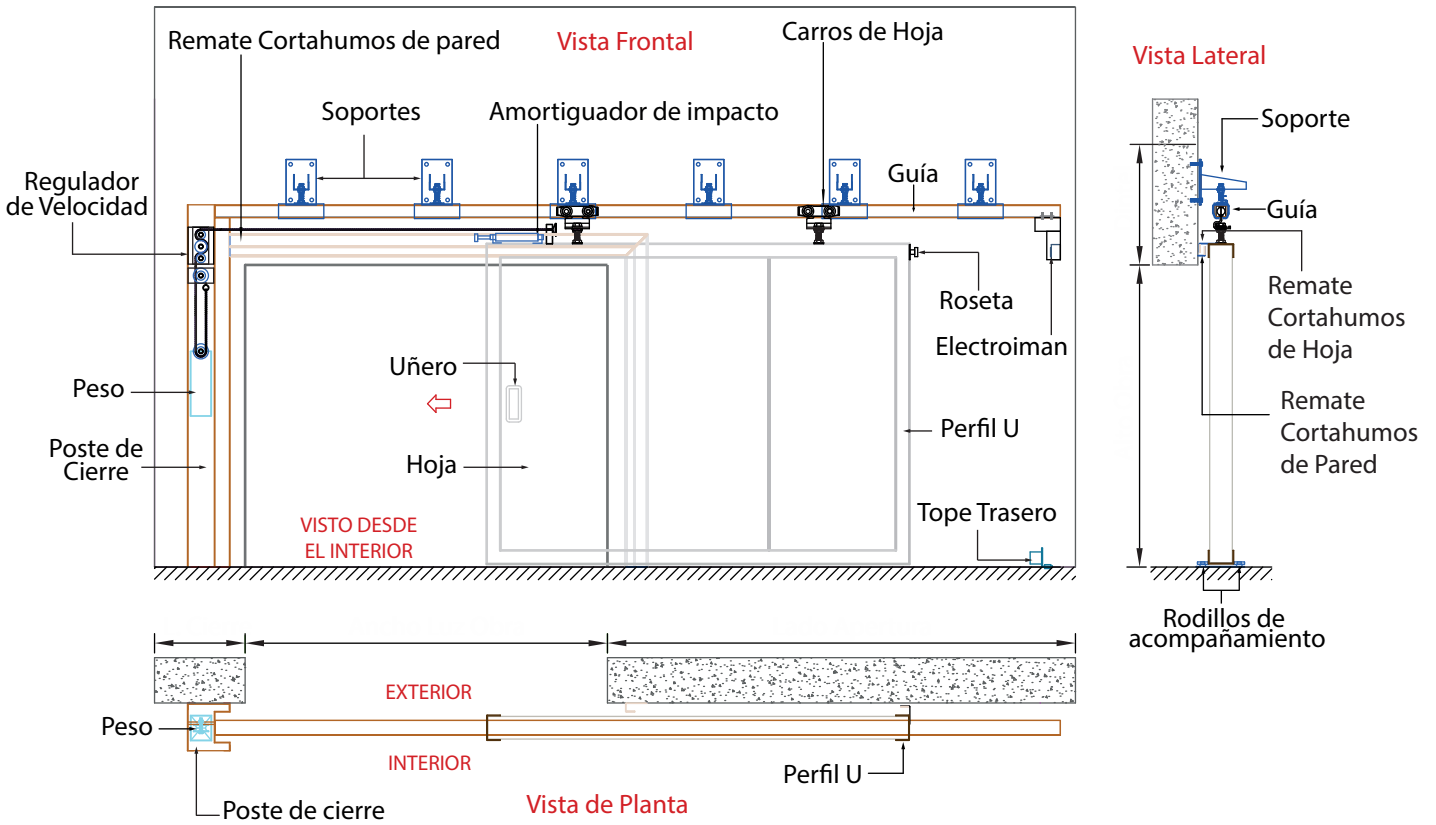

**CORREDERA PESO EN COLA**

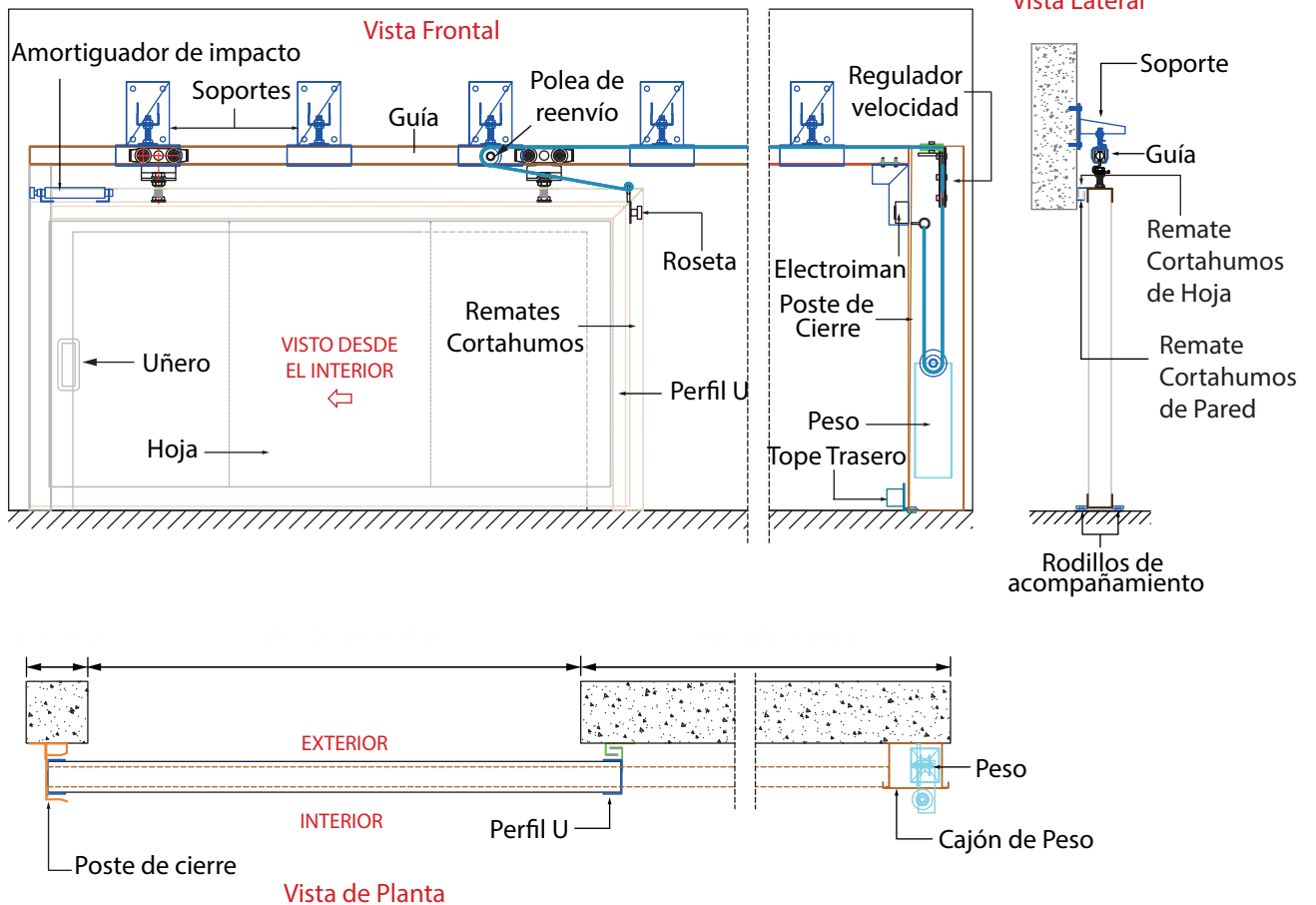



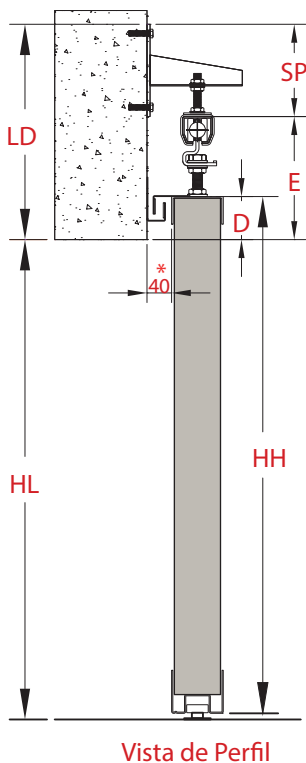
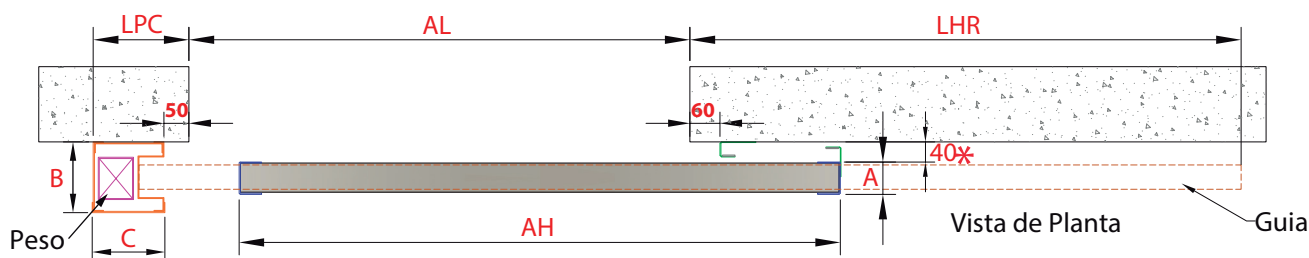

DIMENSIONES						
"A"	"B"	"C"	"D"	"AH"	"HH"	"PE"
GRUESO HOJA	LARGO POSTE	ANCHO POSTE	SOLAPE SUPERIOR	ANCHO HOJA	ALTO HOJA	PESO ESPECÍFICO
(mm)	(mm)	(mm)	(mm)	(mm)	(mm)	(Kg. /m <sup>2</sup> )
65	140	150	70	Ancho Luz + 200	Alto Luz + D	28
105	190	150	70	Ancho Luz + 100 nº de hojas (1) + 100	Alto Luz + D	36

(1) (nº de hojas) = 1 y para correderas telescópicas (nº de hojas) las deseadas **Tabla Nº 1**

ESPACIOS NECESARIOS			CORREDERAS CON PEATONAL	CORREDERAS SIN PEATONAL
"LHR"	"LPC"	"LD"		
LADO HOJA RECOGIDA	LADO POSTE DE CIERRE	LADO DINTEL	Rodamiento Inferior	Rodamiento Inferior
(mm)	(mm)	(mm)		
"AH" + 100	"C" + 50	"E" + SP		

**Tabla Nº 2**

## OBSERVACIONES

- Con el peso de la Hoja se asigna la guía superior para la corredera y por consiguiente la cota "E" (ver ficha de guías).
- Según el tipo de soporte que se elija para la instalación el "SP" varia . (ver ficha de soportes).
- En la fabricación de puertas Correderas de una hoja sin peatonal, la hoja tiene un grueso de 65 mm "A" con un panel de 60 mm de espesor.
- Para puertas correderas con hojas telescópicas o contrapuestas y con peatonal, la hoja tiene un grueso de 105 mm (A) con panel de 100 mm de espesor.
- La cota "C" incrementa en 60 mm cuando  $\frac{\text{Ancho luz [AL]}}{\text{Alto luz [HL]}} > 1,4$  (Consultar con departamento Técnico).
- Las hojas de las Correderas cuyo peso supere los 1200 Kg, los carros y guías serán especiales (Consultar al Dpto. técnico)
- Los detalles técnicos que aparecen en las tablas anteriores son para puertas Correderas de hasta 25 m<sup>2</sup>. (Para dimensiones superiores consultar con el departamento Técnico).
- La cota "40\*" es el espacio estándar que se desplaza la hoja de la pared, donde se encuentran los remates corta-humos, a excepción de las correderas con peatonales insertadas que varia de 40 mm a 140 mm según su tipo de montaje (ver página 11).
- Cuando el Ancho Hoja "AH" o el Alto Hoja "HH" supera los 5800 mm, (consultar con el Dpto. Técnico).
- El fabricante se reserva el derecho de hacer cualquier modificación que crea oportuna.

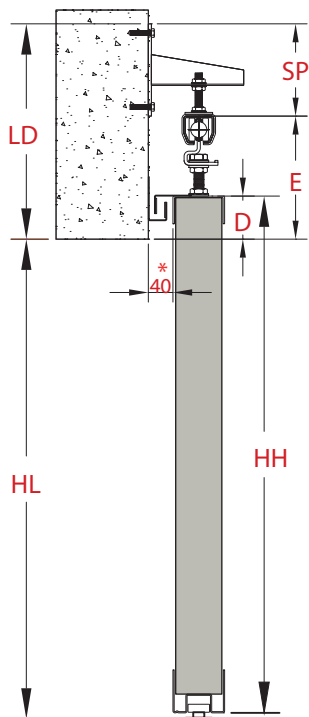
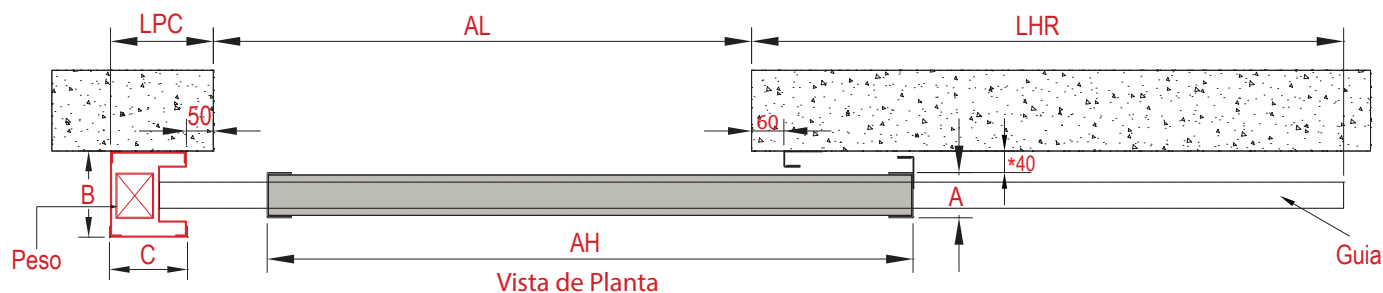

Vista de Perfil

DIMENSIONES						
"A"	"B"	"C"	"D"	"AH"	"HH"	"PE"
GRUESO HOJA	LARGO POSTE	ANCHO POSTE	SOLAPE SUPERIOR	ANCHO HOJA	ALTO HOJA	PESO ESPECÍFICO
(mm)	(mm)	(mm)	(mm)	(mm)	(mm)	(Kg. /m <sup>2</sup> )
65	140	150	70	Ancho Luz + 200	Alto Luz + D	28
105	190	150	70	$\frac{\text{Ancho Luz} + 100}{\text{n}^\circ \text{ de hojas (1)}} + 100$	Alto Luz + D	36

(1) (nº de hojas) = 1 y para correderas telescópicas (nº de hojas) las deseadas **Tabla Nº 1**

ESPACIOS NECESARIOS			Corredera inferior a 9 m <sup>2</sup> o con peatonal	Corredera inferior a 9 m <sup>2</sup> o sin peatonal
"LHR"	"LPC"	"LD"		
LADO HOJA RECOGIDA	LADO POSTE DE CIERRE	LADO DINTEL		
(mm)	(mm)	(mm)		
"AH" + 100	"C" + 50	"E" + SP	Rodamiento Inferior	Rodamiento Inferior

## OBSERVACIONES

- Con el peso de la Hoja se asigna la guía superior para la corredera y por consiguiente la cota "E" (ver ficha de guías).
- Según el tipo de soporte que se elija para la instalación, el "SP" varía. (ver ficha de soportes).
- La fabricación de puertas Correderas inferiores a 9 m<sup>2</sup> (AL\*HL) y sin peatonal utilizan panel de 60 mm de espesor, que aporta a la hoja un grueso de 65 mm (A).
- La fabricación de puertas correderas superiores a 9 m<sup>2</sup> (AL\*HL), hojas telescópicas o puertas con peatonal insertada utilizan panel de 100 mm de espesor que aporta a la hoja un grueso de 108 mm (A).
- La cota "C" incrementa en 60 mm cuando  $\frac{\text{Ancho luz [AL]}}{\text{Alto luz [HL]}} > 1,4$  (Consultar con departamento Técnico).
- Las hojas de las Correderas cuyo peso supere los 1200 Kg, los carros y guías serán especiales (Consultar Dpto, Técnico).
- Los detalles técnicos que aparecen en las tablas anteriores son para puertas Correderas de hasta 25 m<sup>2</sup>. (Para dimensiones superiores consultar con el departamento Técnico).
- La cota "40\*" es el espacio estándar que se desplaza la hoja de la pared, donde se encuentran los remates corta-humos, a excepción de las correderas con peatonales insertadas (varia de 40 mm a 140 mm) según su tipo de montaje (ver página 11).
- El fabricante se reserva el derecho de hacer cualquier modificación que crea oportuna.

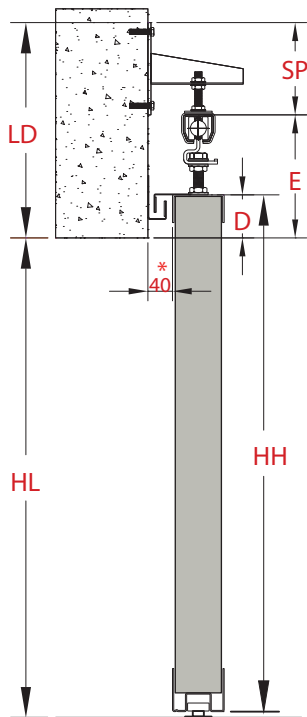
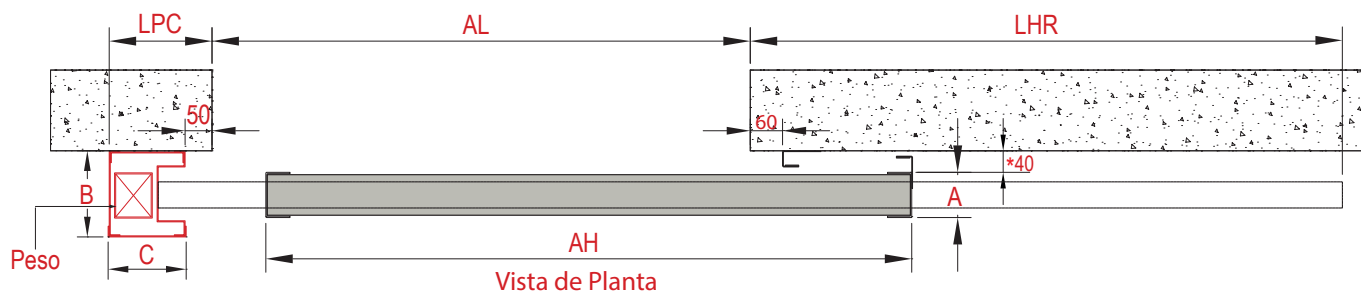

Vista de Perfil

DIMENSIONES						
"A"	"B"	"C"	"D"	"AH"	"HH"	"PE"
GRUESO HOJA	LARGO POSTE	ANCHO POSTE	SOLAPE SUPERIOR	ANCHO HOJA	ALTO HOJA	PESO ESPECÍFICO
(mm)	(mm)	(mm)	(mm)	(mm)	(mm)	(Kg./m <sup>2</sup> )
105	190	150	70	$\frac{\text{Ancho Luz} + 100}{\text{n}^\circ \text{ de hojas (1)}} + 100$	Alto Luz + D	36

(1) (nº de hojas) = 1 y para correderas telescópicas (nº de hojas) las deseadas Tabla Nº 1

ESPACIOS NECESARIOS			CORREDERAS CON PEATONAL	CORREDERAS SIN PEATONAL
"LHR"	"LPC"	"LD"		
LADO HOJA RECOGIDA	LADO POSTE DE CIERRE	LADO DINTEL		
(mm)	(mm)	(mm)		
"AH" + 100	"C" + 50	"E" + SP	Rodamiento Inferior	Rodamiento Inferior

Tabla Nº 2

### OBSERVACIONES

- Con el peso de la Hoja se asigna la guía superior para la corredera y por consiguiente la cota "E" (ver ficha de guías).
- Según el tipo de soporte que se elija para la instalación el "SP" varia . (ver ficha de soportes).
- En la fabricación de puertas Correderas El<sub>2</sub> 120 la hoja tiene un grueso de 105mm "A" con un panel de 100 mm de espesor.
- La cota "C" incrementa en 60 mm cuando  $\frac{\text{Ancho luz [AL]}}{\text{Alto luz [HL]}} > 1,4$  (Consultar con departamento Técnico).
- Las hojas de las Correderas cuyo peso supere los 1200 Kg, los carros y guías serán especiales (Consultar al Dpto. técnico)
- Los detalles técnicos que aparecen en las tablas anteriores son para puertas Correderas de hasta 25 m<sup>2</sup>. (Para dimensiones superiores consultar con el departamento Técnico).
- La cota "40\*" es el espacio estándar que se desplaza la hoja de la pared, donde se encuentran los remates corta-humos, a excepción de las correderas con peatonales insertadas que varia de 40 mm a 140 mm según su tipo de montaje (ver página 11).
- El fabricante se reserva el derecho de hacer cualquier modificación que crea oportuna.



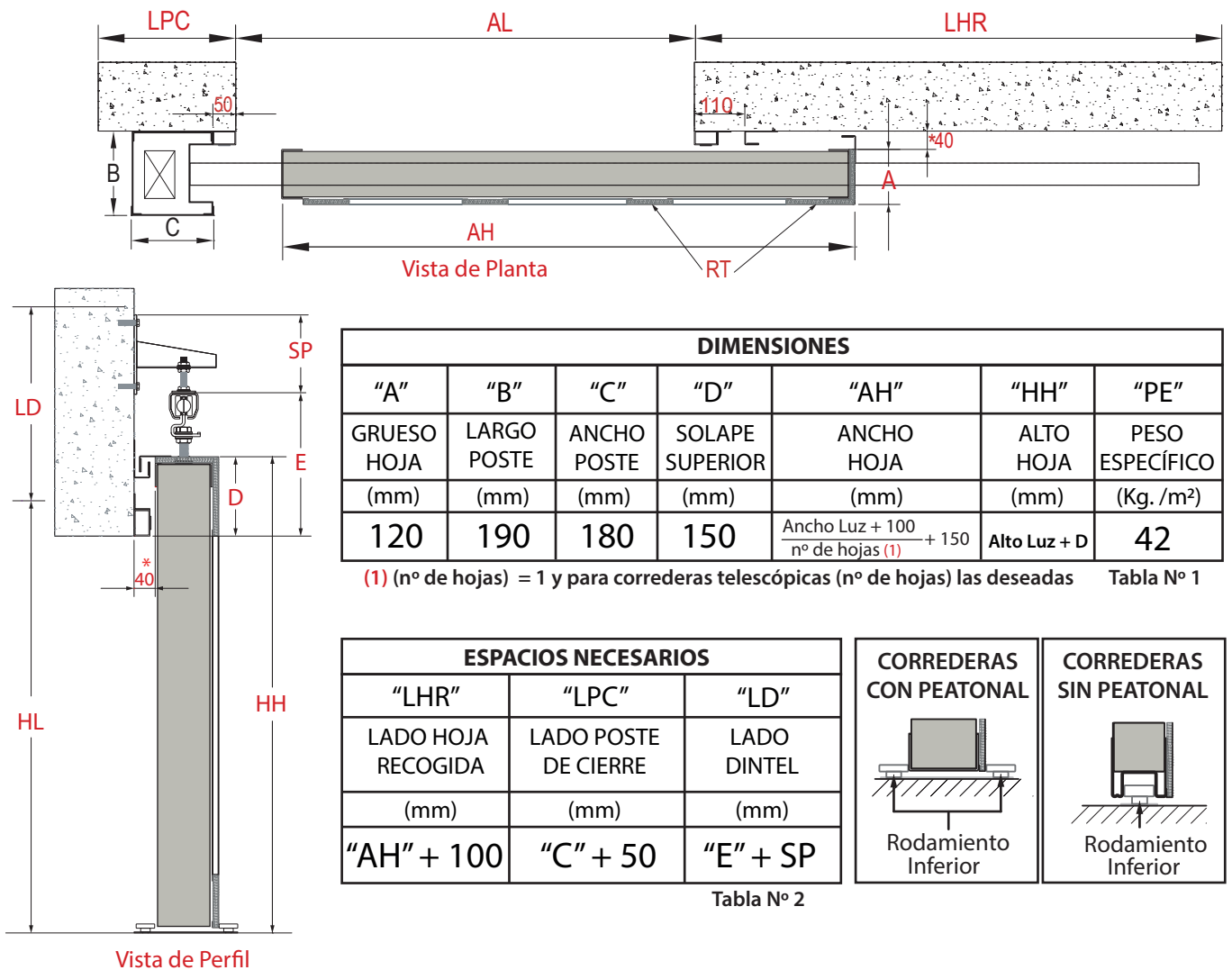

DIMENSIONES						
"A"	"B"	"C"	"D"	"AH"	"HH"	"PE"
GRUESO HOJA	LARGO POSTE	ANCHO POSTE	SOLAPE SUPERIOR	ANCHO HOJA	ALTO HOJA	PESO ESPECÍFICO
(mm)	(mm)	(mm)	(mm)	(mm)	(mm)	(Kg. /m <sup>2</sup> )
120	190	180	150	$\frac{\text{Ancho Luz} + 100}{\text{n}^\circ \text{ de hojas (1)}} + 150$	Alto Luz + D	42

(1) (nº de hojas) = 1 y para correderas telescópicas (nº de hojas) las deseadas Tabla Nº 1

ESPACIOS NECESARIOS			CORREDERAS CON PEATONAL	CORREDERAS SIN PEATONAL
"LHR"	"LPC"	"LD"		
LADO HOJA RECOGIDA	LADO POSTE DE CIERRE	LADO DINTEL		
(mm)	(mm)	(mm)		
"AH" + 100	"C" + 50	"E" + SP	Rodamiento Inferior	Rodamiento Inferior

Tabla Nº 2

### OBSERVACIONES

- Con el peso de la hoja se asigna la guía superior para la corredera y se obtiene la cota "E" (ver ficha de guías).
- Según el tipo de soporte que se elija para la instalación, la cota "SP" varía. (ver ficha de soportes).
- En la fabricación de puertas correderas la hoja tiene un grueso de 120 mm (A) con un panel de 100 mm y pladur-foc de 10 mm de espesor situado en los RT (refuerzos térmicos); tanto en los laterales como en las uniones de los paneles.
- Los detalles técnicos de las tablas superiores son para puertas correderas de hasta 7 m en ancho de hoja y 25 m<sup>2</sup>. Para dimensiones superiores (Consultar con departamento Técnico).
- La cota "C" incrementa en 60 mm cuando  $\frac{\text{Ancho luz [AL]}}{\text{Alto luz [HL]}} > 1,4$  (Consultar con departamento Técnico).
- Las hojas de las Correderas cuyo peso supere los 1200 Kg, los carros y guías serán especiales (Consultar con departamento Técnico).
- La cota "40\*" es el espacio estándar que se desplaza la hoja de la pared, donde se encuentran los remates corta-humos, a excepción de las correderas con peatonales insertadas (varía de 40 mm a 140 mm) según el tipo de montaje (Hoja nº 9).
- El fabricante se reserva el derecho de hacer cualquier modificación que crea oportuna.

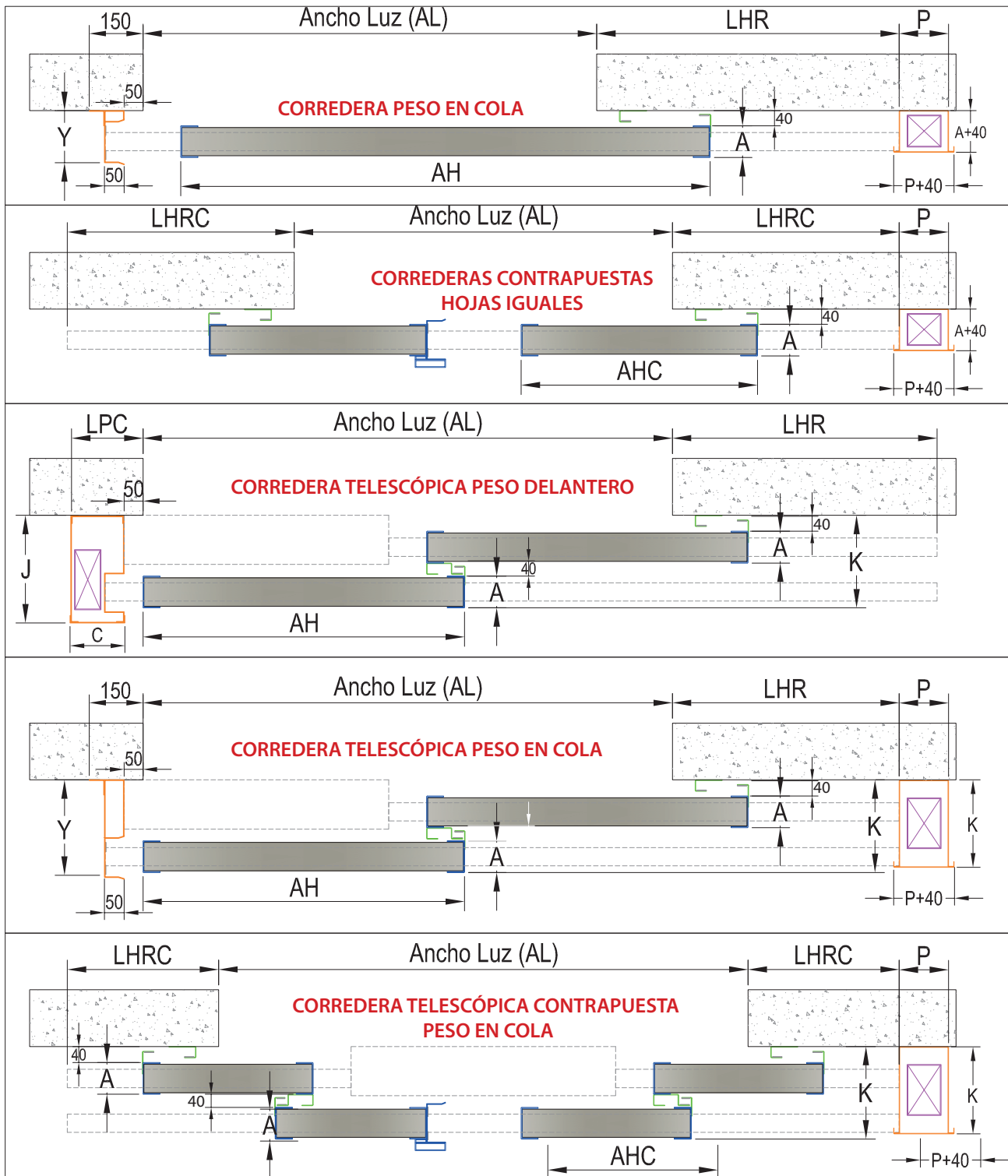

El Cajón de Contrapeso  $P = 140$  mm y cuando el  $(\frac{\text{Ancho Luz [AL]}}{\text{Alto Luz [HL]}}) > 1,4$  se incrementa en 60 mm  $P = 200$  mm. La cota A es el grueso de hoja y depende la clasificación de la puerta corredera EI<sub>2</sub> 60, EI<sub>2</sub> 90 y EI<sub>2</sub> 120

"AH"	"AHC"	"K"	"Y"	"B"	"LHR"	"LARC"
ANCHO HOJAS	ANCHO HOJAS CONTRAP.	ESPESOR TOTAL DE HOJAS	U CIERRE	L. POSTE	MURO NECESARIO	
$\frac{\text{Ancho Luz}+100}{\text{n}^\circ \text{ de hojas}} + 100$	$\frac{\text{Ancho Luz}+50}{\text{n}^\circ \text{ de hojas}} + 100$	$(A+40) \times (\text{n}^\circ \text{ de hojas})$	$K+20$	$K+30$	"AH"+100	"AHC"+100

## TIPOS DE GUÍAS SUPERIORES

La asignación del tipo de guía superior es según el peso de la hoja corredera "PH", que se obtiene con las dimensiones de la Hoja "AH", "HH" y el peso específico "PE" según su categoría EI<sub>2</sub> 60, EI<sub>2</sub> 90, EI<sub>2</sub> 120, EI<sub>2</sub> 180 y EI<sub>2</sub> 240.

### MEDIDAS DE GUÍA SUPERIOR

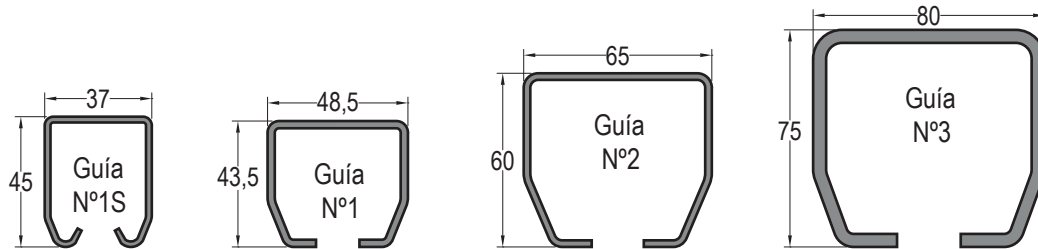

### ALTURA DE LA GUÍA PARA CORREDERAS EI<sub>2</sub> 60, EI<sub>2</sub> 90 Y EI<sub>2</sub> 120

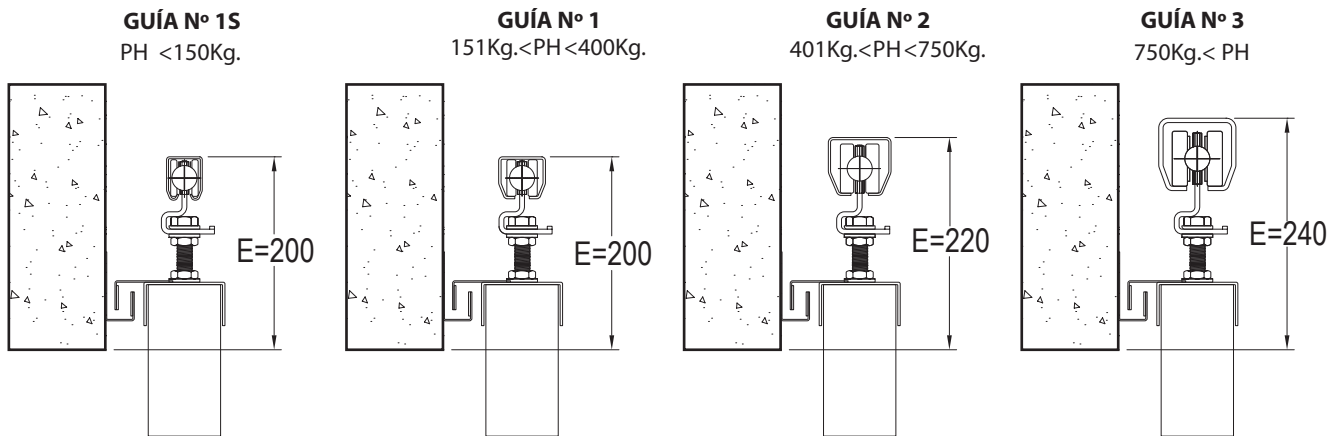

Asignación de la guía según peso de la hoja donde se obtiene la cota "E"

### ALTURA DE LA GUÍA PARA CORREDERAS EI<sub>2</sub> 180, EI<sub>2</sub> 240

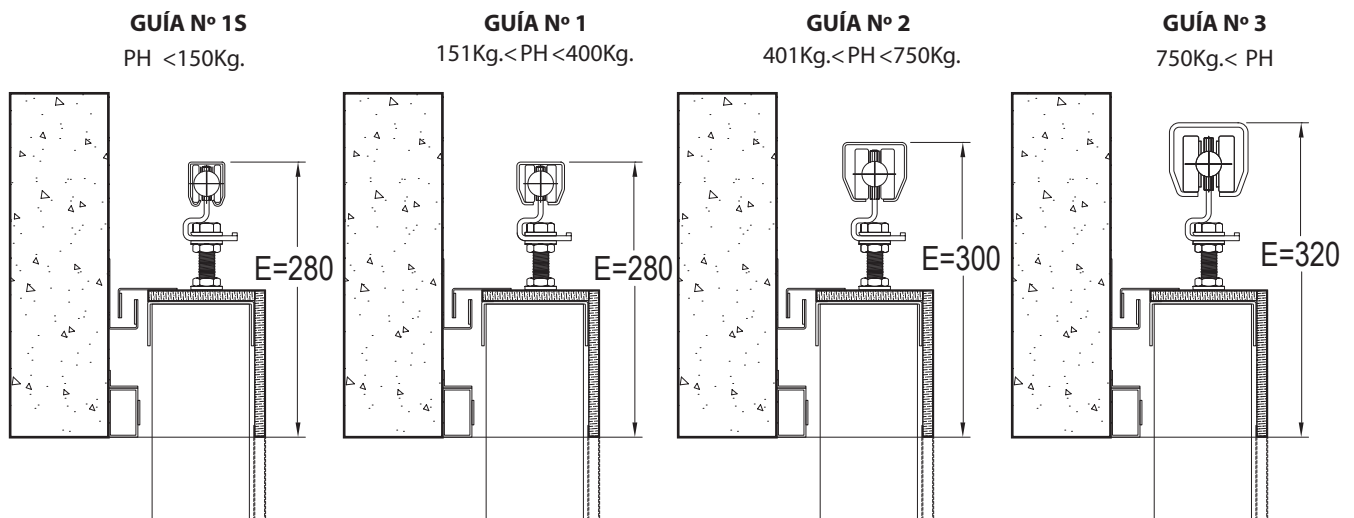

Asignación de la guía según peso de la hoja donde se obtiene la cota "E"

**Con el ancho de la hoja (AH), alto de hoja (HH) y el peso específico (PE) de la tabla Nº 1  
Calcular el peso de la Hoja (PH)**

$$PH_{[Kg.]} = AH_{[m]} * HH_{[m]} * PE_{[Kg./m^2]}$$



# TIPOS DE SOPORTES PARA LA INSTALACIÓN

Los tipos de soporte variarán según sea la colocación de la puerta (cogida a techo o frontalmente) y el tipo de construcción de obra en el que se instalen los mismos.

Se debe tener en cuenta la cota "E" de las Hojas N° 1, N° 2, N° 3 y N° 4.

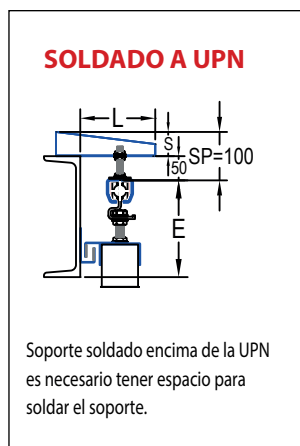
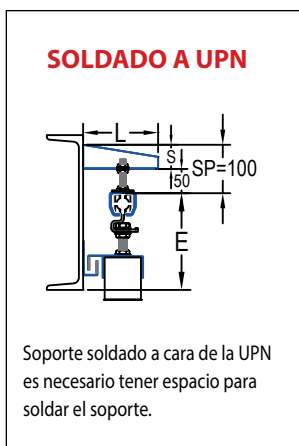
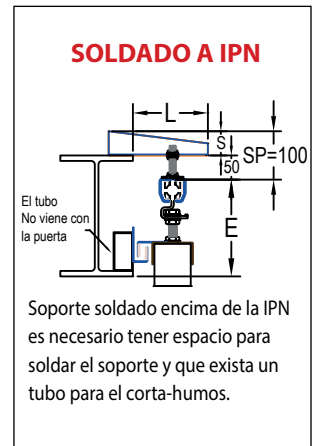
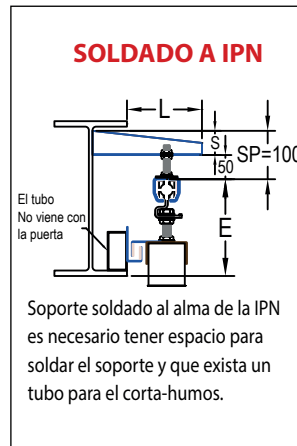
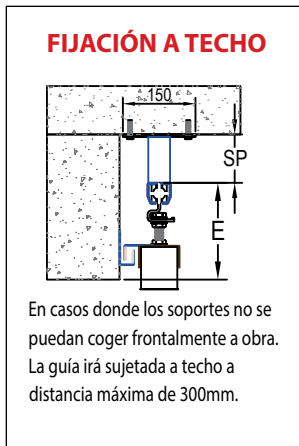
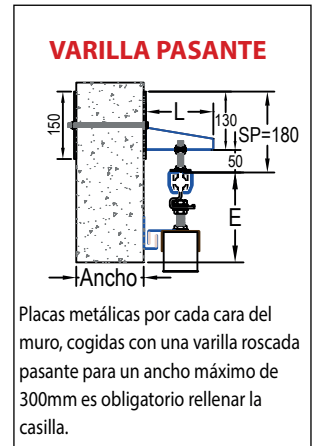
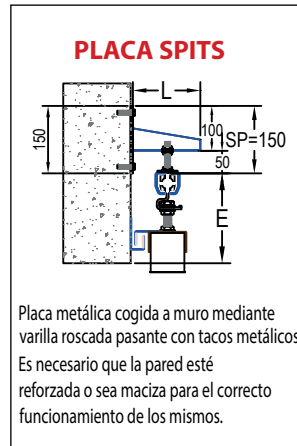
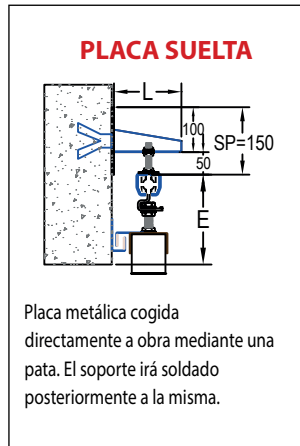
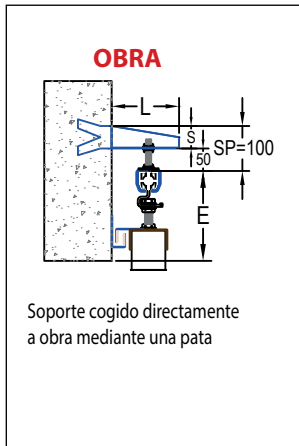

**"SP" (SOPORTE)**  
Según el Tipo de soporte que se elija para la instalación el "SP" varía.

El soporte Tipo 3 es el estándar donde el SP=150 mm

"L" El largo es de 150 mm los soportes superiores a esta medida son especiales. las correderas telescópicas y correderas con peatonales el fabricante suministra el "L" necesario.

"S" El grosor del soporte es de 50 mm las hojas superiores a 1200kg. varia esta cota del peso y dimensiones de la misma.

# PUERTAS CORREDERAS EI<sub>2</sub> CON PEATONAL INSERTADA

## DETALLE DE PEATONAL INSERTADA EN CORREDERA

Las peatonales llevan accesorios, cerradura cortafuegos, manetas de nylon negro, barra antipánico push y cierrapuertas con guía.

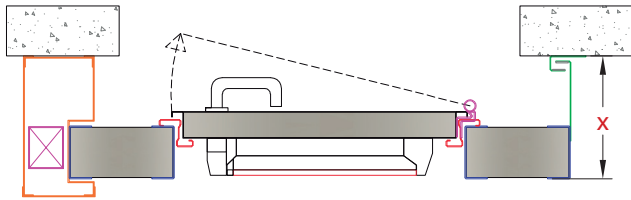

1 Hoja	EI <sub>2</sub> -60	EI <sub>2</sub> -90	EI <sub>2</sub> -120	EI <sub>2</sub> -180	EI <sub>2</sub> -240
"X"	250	250	250	260	260

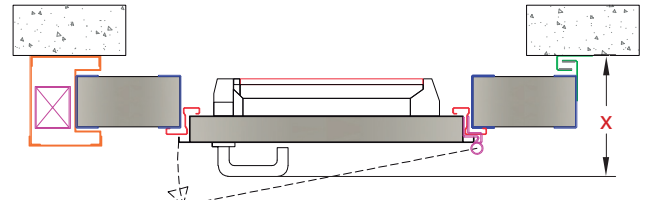

1 Hoja	EI <sub>2</sub> -60	EI <sub>2</sub> -90	EI <sub>2</sub> -120	EI <sub>2</sub> -180	EI <sub>2</sub> -240
"X"	250	250	250	260	260

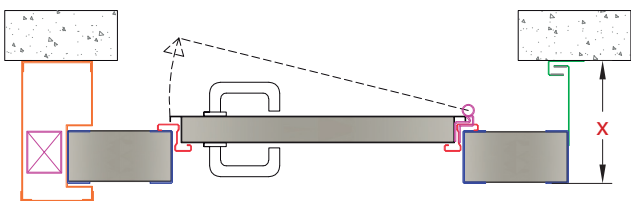

1 Hoja	EI <sub>2</sub> -60	EI <sub>2</sub> -90	EI <sub>2</sub> -120	EI <sub>2</sub> -180	EI <sub>2</sub> -240
"X"	250	250	250	260	260

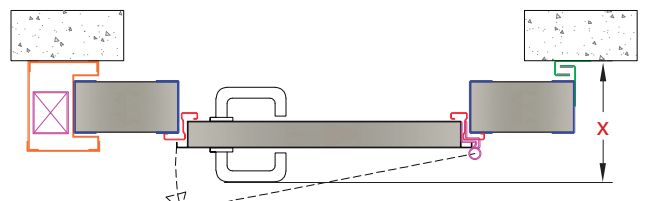

1 Hoja	EI <sub>2</sub> -60	EI <sub>2</sub> -90	EI <sub>2</sub> -120	EI <sub>2</sub> -180	EI <sub>2</sub> -240
"X"	250	250	250	260	260

Vista Sección A

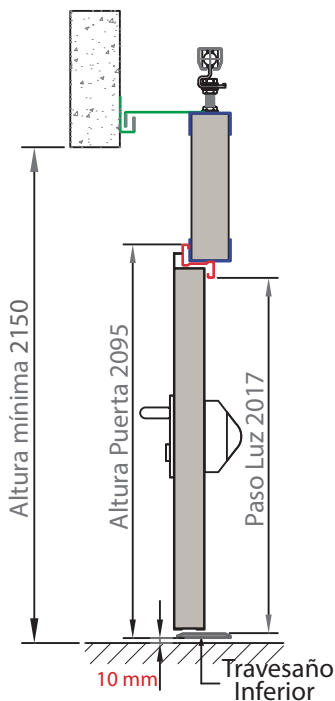

Vista Sección B

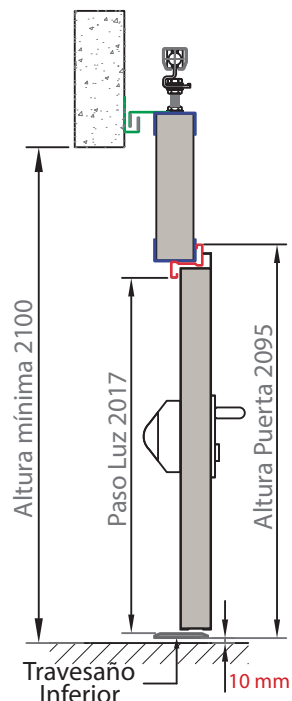

### OBSERVACIONES

En puertas Correderas EI<sub>2</sub> 180 y EI<sub>2</sub> 240 se insertan peatonales con clasificación EI<sub>2</sub> 120. Siempre se insertan centradas al grueso de la hoja.

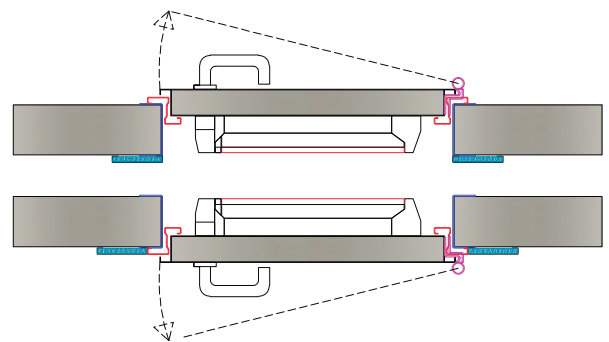

Para puertas con más de 1 hoja:

$$M = X + (A + 40) \times (\text{n}^\circ \text{ de hojas} - 1)$$

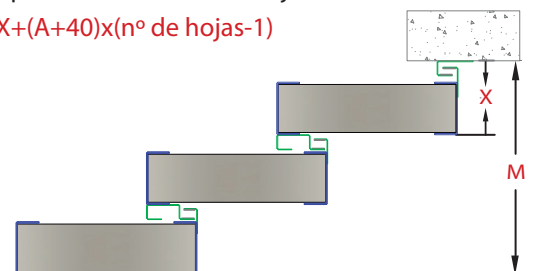

### NOTA:

Tener en cuenta que las alturas en las secciones son las mínimas que se tienen que tener en obra para poder insertar la peatonal.

La puerta peatonal puede ser insertada en cualquier hoja según especificaciones del cliente. La hoja donde va insertada la peatonal debe tener como mínimo un ancho de 1400 mm.

# PUERTAS CORREDERAS EI<sub>2</sub> CON SOPORTACIÓN

La fabricación de la estructura autoportante se realiza con la validación de la dirección facultativa de la obra.

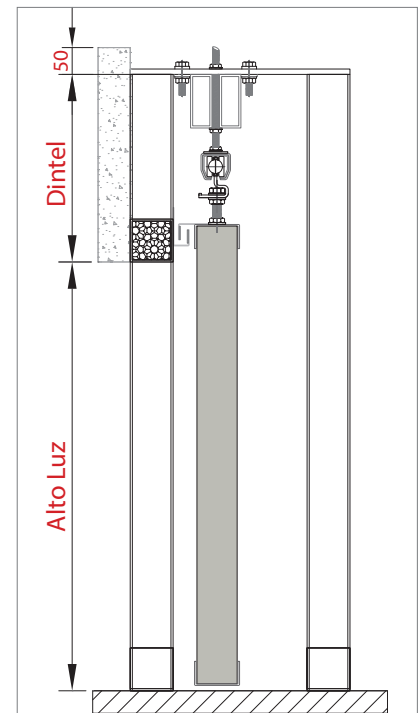
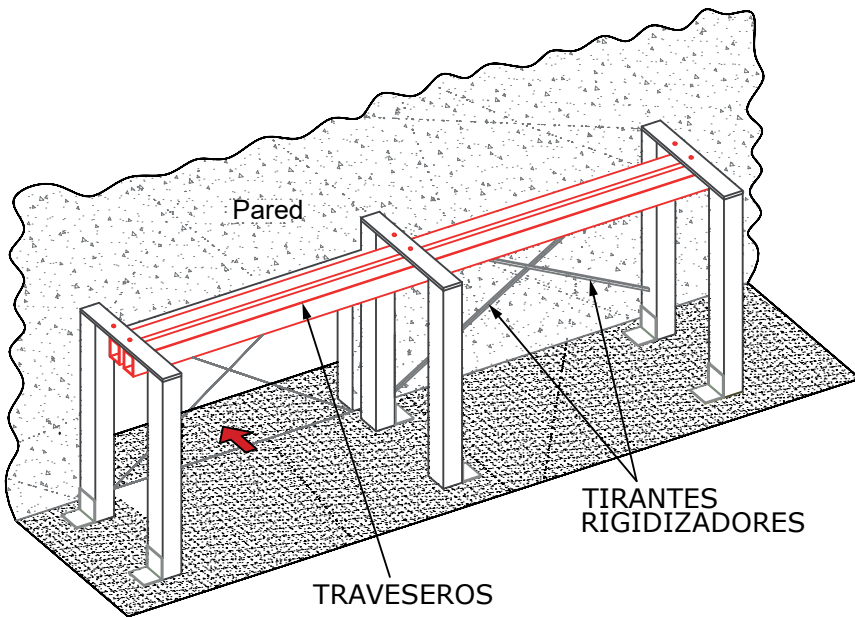

**NOTA**

Para calcular la cota "Dintel" se le debe sumar 150 mm a la cota "E" de las páginas nº 5, 6, 7, 8.

El espacio total necesario es  
=  $E+150+50$

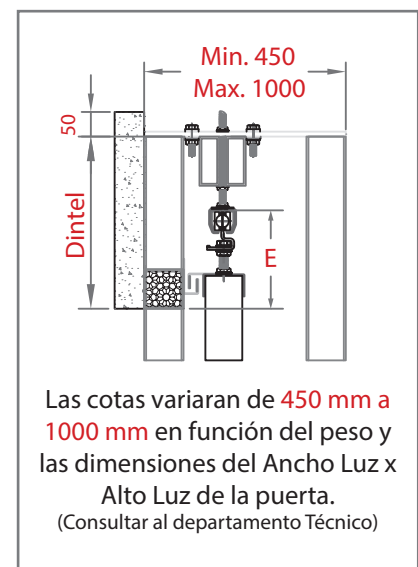
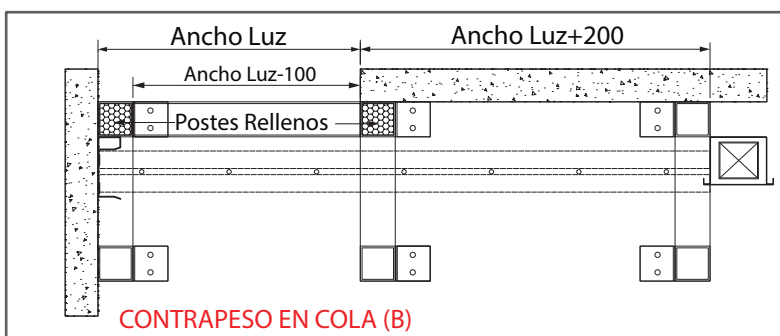
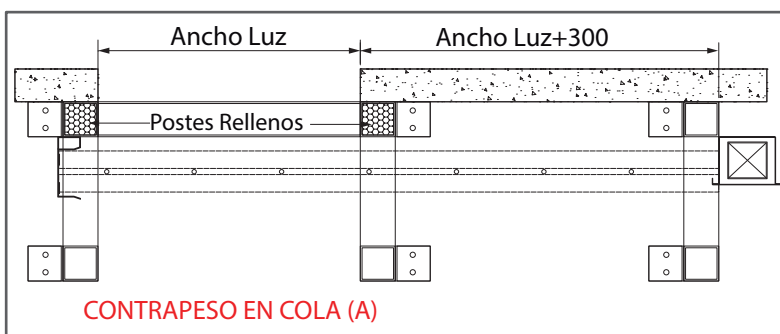
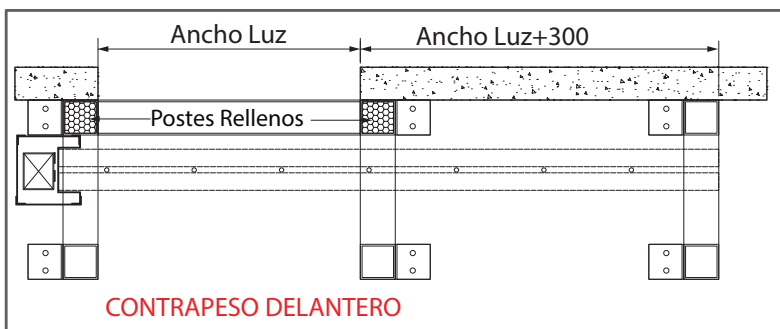

Las cotas variaran de 450 mm a 1000 mm en función del peso y las dimensiones del Ancho Luz x Alto Luz de la puerta.  
(Consultar al departamento Técnico)

**NOTA**

La fabricación de la estructura EI se realizará según la aprobación de la DF de la obra.