

SEMÁFORO ROJO / VERDE 2 L

ELEMENTO DE SEÑALIZACIÓN DE MANIOBRA

MEDIDAS

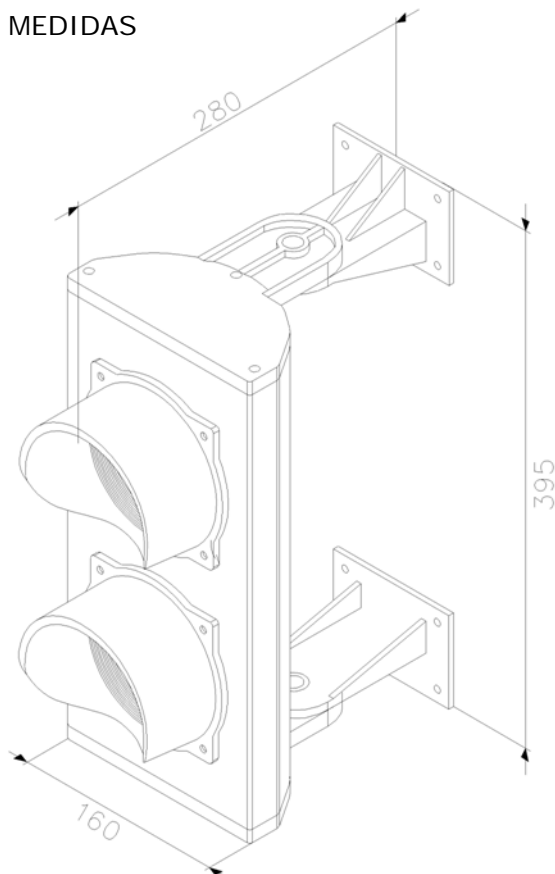

CONEXIÓN

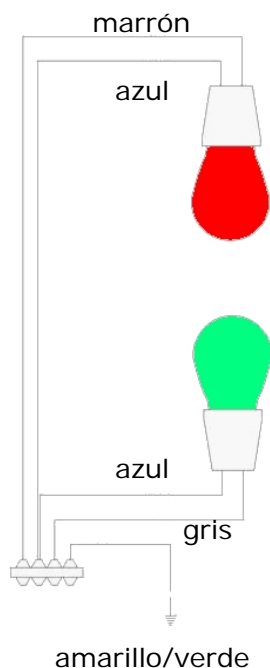

POSICIONES DE MONTAJE
(VISTA EN PLANTA)

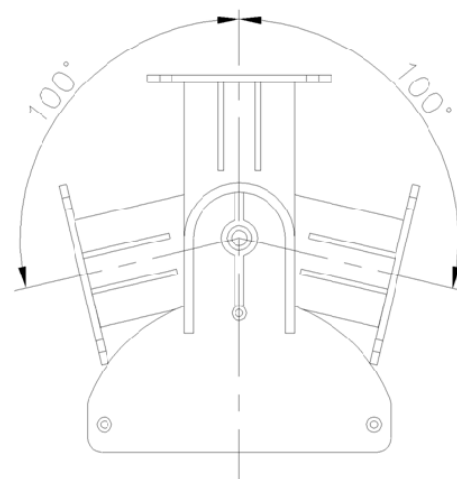

FICHA TÉCNICA

Alimentación	230 Vac
Peso	1,7 Kg
Color de las lentes	Rojo y verde
Consumo lámpara	60W (Máx. 70W)
Vida media lámpara	8.000 horas

GENERALIDADES—INFORMACIÓN IMPORTANTE

1. El fabricante se reserva el derecho a cambiar especificaciones de los equipos sin previo aviso.
2. Leer detenidamente el folleto antes de instalar el producto.
3. Las empresas fabricante y distribuidora no se responsabilizan de daños causados a personas, animales o cosas, debidos a aplicaciones que superen los límites indicados en la ficha técnica adjunta o debidos a utilización diferente de aquella para la cual el producto ha sido proyectado.
4. Las conexiones eléctricas deben efectuarse cumpliendo las disposiciones de ley vigentes.
5. Antes de cualquier operación en la instalación, cortar la alimentación eléctrica.
6. La instalación debe ser efectuada sólo por personal cualificado.



ATENCIÓN AL CLIENTE 902 488 444

AUTOMATISMOS FOR,S.A.	Avda. del Castell de Barberá, 21-27 Centro Ind. Santiga, Tall. 15 nave 3. 08210 Barberá del Vallés BARCELONA. Tel. 93 718 76 54 Fax: 93 719 18 05 www.forsa.es forsa@forsa.es
FORSA CENTRO	Polígono Ind. Los Borrachitos C/Montilla, 18. 28980 Parla MADRID Tel. y Fax: 91 698 56 88 forsa@forsa.es
FORSA SUR, S.L.	Polígono de las Quemadas C/José Gálvez y Aranda, parcela 31-32, nº 4, 14014 CÓRDOBA Tel. 957 32 67 29 Fax: 957 32 65 41 forsa@forsa.es
FORSA SUR	Polígono Ind. La Red C/6 nave 50. 41500 Alcalá de Guadaíra SEVILLA Tel. 95 563 44 96 Fax: 95 563 44 97 forsa@forsa.es
FORSA LEVANTE	C/ Retor, 3. 46006 VALENCIA Tel. y Fax: 96 333 68 30 forsa@forsa.es
FORSA ARAGON	C/ Vidal de Canellas, 7 izq. 50005 ZARAGOZA Tel. y Fax: 976 35 23 23 forsa@forsa.es
FORSA GALICIA	C/ Ramón Farré, 6. 27880 Burela LUGO Tel. y Fax: 982 58 54 10 forsa@forsa.es